



ΠΑΝΕΠΙΣΤΗΜΙΟ ΑΙΓΑΙΟΥ – ΣΧΟΛΗ ΑΝΘΡΩΠΙΣΤΙΚΩΝ
ΕΠΙΣΤΗΜΩΝ
ΤΜΗΜΑ ΜΕΣΟΓΕΙΑΚΩΝ ΣΠΟΥΔΩΝ
ΠΡΟΓΡΑΜΜΑ ΜΕΤΑΠΤΥΧΙΑΚΩΝ ΣΠΟΥΔΩΝ
«ΤΟ ΘΕΑΤΡΟ ΩΣ ΚΟΙΝΩΝΙΚΟΣ & ΠΟΛΙΤΙΚΟΣ ΘΕΣΜΟΣ
ΣΤΗ ΜΕΣΟΓΕΙΟ ΚΑΤΑ ΤΗΝ ΑΡΧΑΙΟΤΗΤΑ»

Μεταπτυχιακή Διπλωματική Εργασία

Αρχαία Ελληνικά Θέατρα με Ευθύγραμμα Εδώλια

Οι αρχιτεκτονικοί και οικονομικοί παράγοντες που επηρέασαν
την μορφή τους

ΜΙΧΑΛΗΣ ΜΑΚΡΑΣ

Ρόδος, Ιούνιος 2019



ΠΑΝΕΠΙΣΤΗΜΙΟ ΑΙΓΑΙΟΥ - ΣΧΟΛΗ ΑΝΘΡΩΠΙΣΤΙΚΩΝ ΕΠΙΣΤΗΜΩΝ

ΤΜΗΜΑ ΜΕΣΟΓΕΙΑΚΩΝ ΣΠΟΥΔΩΝ

Πρόγραμμα Μεταπτυχιακών Σπουδών
«Το Θέατρο Ως Κοινωνικός & Πολιτικός Θεσμός
Στη Μεσόγειο Κατά Την Αρχαιότητα»

Μεταπτυχιακή Διπλωματική Εργασία

Μάκρας Μιχάλης

A.M. 4372017017

Αρχαία Ελληνικά Θέατρα με Ευθύγραμμα Εδώλια

Οι αρχιτεκτονικοί και οικονομικοί παράγοντες που επηρέασαν την
μορφή τους

Επιβλέπουσα

Μικεδάκη Μαρία

Συμβουλευτική Επιτροπή

Στεφανάκης Μανόλης

Συρόπουλος Σπυρίδων

Ρόδος, Ιούνιος 2019



Ευχαριστίες

Η παρούσα διπλωματική εργασία εκπονήθηκε στο πλαίσιο του μεταπτυχιακού προγράμματος σπουδών με τίτλο

«ΤΟ ΘΕΑΤΡΟ ΩΣ ΚΟΙΝΩΝΙΚΟΣ ΚΑΙ ΠΟΛΙΤΙΚΟΣ ΘΕΣΜΟΣ ΣΤΗ ΜΕΣΟΓΕΙΟ
ΚΑΤΑ ΤΗΝ ΑΡΧΑΙΟΤΗΤΑ»

του Τμήματος Μεσογειακών Σπουδών του Πανεπιστημίου Αιγαίου.

Ολοκληρώνοντας αυτόν τον κύκλο σπουδών, αισθάνομαι την ανάγκη να ευχαριστήσω ορισμένους ανθρώπου που διαδραμάτισαν σημαντικό ρόλο στην ολοκλήρωσή τους. Αρχικά θέλω να ευχαριστήσω τη σύζυγό μου Δήμητρα και τα δύο μου αγγελούδια, Γιάννη και Άγγελο για την στήριξη και την υπομονή τους καθώς τους στέρησα αρκετό από τον, ελάχιστο στις μέρες μας, οικογενειακό μας χρόνο. Επίσης, οφείλω ένα μεγάλο ευχαριστώ τους γονείς μου, Γιάννη και Ειρήνη, για την πολύτιμη βοήθειά και στήριξη τους.

Έπειτα, θέλω να ευχαριστήσω τα μέλη της τριμελούς επιτροπής τον καθηγητή και πρόεδρο του Μ.Π.Σ. κ. Σπύρο Συρόπουλο και τον καθηγητή κ. Μανόλη Στεφανάκη.

Τέλος, αισθάνομαι την ανάγκη να εκφράσω ιδιαίτερες τις ευχαριστίες μου στην επιβλέπουσα καθηγήτριά μου κα. Μαρία Μικεδάκη τόσο για την πολύτιμη καθοδήγησή της καθ' όλη τη διάρκεια της εκπόνησης της παρούσας διπλωματικής εργασίας όσο και για την εμπιστοσύνη που έδειξε στο πρόσωπό μου αλλά και για την ενθάρρυνση σε κάθε ευκαιρία.



Πίνακας περιεχομένων

Περίληψη	5
Abstract.....	6
Εισαγωγή	7
Κεφάλαιο 1: Αρχαίο ελληνικό θέατρο: θρησκευτικές γιορτές και αρχιτεκτονική παράδοση	12
1. Θρησκευτικές εορτές.....	12
2. Αρχαϊκοί «θεατρικοί» χώροι	20
Κεφάλαιο 2: Το αρχαίο θέατρο του Διονύσου της Αθήνας	24
1. Αρχαίο θέατρο Διονύσου	24
2. Οι οικοδομικές φάσεις των κλασικών χρόνων	27
3. Η μορφή του Διονυσιακού θεάτρου κατά την κλασική περίοδο	32
4. Η θεωρία της κυκλικής μορφής του Διονυσιακού θεάτρου	33
5. Η θεωρία της ευθύγραμμης μορφής του Διονυσιακού θεάτρου	39
6. Οι φιλολογικές πηγές και ο αρχαϊκός/πρώιμος κλασικός θεατρικός χώρος	42
7. Απεικονίσεις ικρίων σε αγγεία	45
Κεφάλαιο 3: Θέατρα με ευθύγραμμο εδώλια.....	48
1. Θορικός.....	49
2. Ικαρία (Ικάριον).....	55
3. Ραμνούς	59
4. Ευώνυμον (Τράχωνες).....	62
5. Χαιρώνεια.....	64



6. Καλυδών.....	68
7. Ωρωπός.....	71
8. Μικρό Θέατρο Άργους.....	76
9. Μακόνεια.....	79
10. Θέατρο – Εκκλησιαστήριο Μεταπόντιου.....	82
Κεφάλαιο 4: Ευθύγραμμα Θέατρα: Οι επιρροές της μορφής τους	84
1. Οικονομικές πρακτικές για την ανέγερση των κλασικών θεάτρων.....	84
2. Ευθύγραμμα Θέατρα: Πολυλειτουργικές Κατασκευές.....	86
3. Ευθύγραμμα Θέατρα: Ποικιλία Αρχιτεκτονικών Στοιχείων.....	89
Συμπεράσματα.....	92
Βιβλιογραφία	95



Περίληψη

Η μορφή των πρώιμων ελληνικών θεάτρων, των «Ευθύγραμμων θεάτρων» όπως έχουν καθιερωθεί στην έρευνα, και οι αρχιτεκτονικές και οικονομικές πρακτικές που την επηρέασαν, έχει απασχολήσει αρκετά τους ερευνητές, των οποίων οι απαντήσεις ποικίλουν. Η μελέτη αυτή υποστηρίζει ότι η ευθύγραμμη μορφή τους συνδέεται με την πολυλειτουργικότητά τους.

Πρώιμο θέατρο του Διονύσου στην Αθήνα, Τράχωνες, Θορικός, Ικάριον, Καλυδών, Μακύνεια, Ραμνούς, Χαιρώνεια και Ωρωπός είναι τα μέχρι σήμερα γνωστά ευθύγραμμη θέατρα στον ελλαδικό χώρο, από τα οποία έχουμε αρχαιολογικά κατάλοιπα που χρονολογούνται πριν από τα μέσα του 4^{ου} αι. π.Χ., εποχή που για πρώτη φορά εμφανίζεται ο αρχιτεκτονικός κυκλικός σχεδιασμός του θεάτρου. Η καθιέρωση των μουσικών και δραματικών αγώνων στο πλαίσιο θρησκευτικών εορτών κατά τους αρχαϊκούς χρόνους, δημιούργησε την ανάγκη για την ανοικοδόμηση κατάλληλων χώρων. Η μορφή που πήραν οι χώροι αυτοί είναι συνδυασμός της αρχιτεκτονικής παράδοσης, δηλαδή των «θεατρικών» κτισμάτων που συναντάμε στα ανάκτορα της Μινωικής εποχής, των οικονομικών δυνατοτήτων, των τοπογραφικών ιδιοτεροτήτων και των λειτουργικών αναγκών της κάθε περιοχή. Όλα αυτά αποτυπώνονται στην ποικιλομορφία τους και, ως εκ τούτου, στην αδυναμία καθιέρωσης ενός συγκεκριμένου τύπου θεατρικού κτηρίου, όπως του κανονικού κυκλικού ελληνικού θεάτρου.

Όσον αφορά το πρώιμο θέατρο του Διονύσου της Αθήνας, το οποίο, σύμφωνα με μια θεωρία, είχε σχήματος Π / τραπεζιόσχημο κοίλο και ορθογώνια ορχήστρα, υπήρξε πρότυπο για τα θέατρα της υπαίθρου αλλά μόνο σε συγκεκριμένα σημεία όπως η εκμετάλλευση της πλαγιάς ενός λόφου για τη δημιουργία του κοίλου, η ευθύγραμμη προεδρία και η παρουσία ναού κοντά στο θέατρο.



Abstract

The form of early Greek theaters, of the "Rectilinear Theaters" as established in the research, and the architectural and economic practices that have influenced it, has stimulated the interest of researchers a great deal of concern to researchers, whose answers vary. This study argues that their rectilinear form is linked to their multifunctionality.

Early theater of Dionysus in Athens, Trachonas, Thorikos, Ikarion, Kalydon, Makineia, Ramnus, Chaeroneia and Oropos are until now the well-known rectilinear theaters in Greece, of which we have archaeological remains dated before the middle of the 4th century. B.C., a time when the architectural circular design of the theater first appeared. The establishment of musical and dramatic races in the context of religious feasts at the Archaic times, created the need for the rebuilding of suitable spaces. The form they have acquired these spaces is a combination of the architectural tradition, namely the "theatrical" buildings we encounter in the palaces of the Minoan era, the economics potentials, the topographical particularities and the functional needs of each region. All these are reflected in their diversity and hence in the impossibility of establishing a certain type of theatrical building, such as the normal circular Greek theater.

Concerning to the earlier theater of Dionysus of Athens, which according to a theory had Π shape / trapezoidal *koilo* and rectangular orchestra, it was a model for the countryside's theatres but only in specific points such as the exploitation of the slope of a hill for its creation *koilo*, the rectilinear *proedria* and the presence of the temple near the theater.



Εισαγωγή

Ο όρος «θέατρο» και το γλωσσικό αντιδάνειο στη λατινική «*theatrum*» χρησιμοποιείται στην ελληνική και ρωμαϊκή αρχαιότητα για να δηλώσει τις κτιριακές εγκαταστάσεις που σκοπό έχουν να φιλοξενήσουν θεατές. Ο όρος δεν δίνει έμφαση στην ακρόαση, όπως ο όρος «ακροατήριο», αλλά στην οπτική, στη θέαση. Παρόλο που το *θέατρον* αναφέρεται κυρίως στον βαθμιδωτά διευθετημένο χώρο των θεατών, δεν είναι ένας αποκλειστικός όρος που χρησιμοποιείται για τον κατεξοχήν σκηνικό χώρο (ορχήστρα) και το σκηνικό οικοδόμημα. Για τον ορισμό του παραπάνω χώρου των θεατών χρησιμοποιούμε συνήθως σύγχρονους όρους όπως «αμφιθέατρο», «κοίλον» ή την ισοδύναμη λατινική «*cavea*».

Από τις απαρχές του ελληνικού δράματος, συμπεριλαμβανομένης της ακμής του στην Αττική τον 5ο αιώνα π.Χ., μόνο λίγα κτίρια επέζησαν, διασκορπισμένα σε μια ευρεία γεωγραφική περιοχή που μας δίνουν λίγες -και όχι πάντα αξιόπιστες- πληροφορίες για την αρχική μορφή τους. Ένα από αυτά είναι και το αρχαίο θέατρο του Διονύσου στην Αθήνα, το σημαντικότερο θέατρο του αρχαίου κόσμου το οποίο, σε γενικές γραμμές, έθεσε τις βάσεις στην εξέλιξη της θεατρικής αρχιτεκτονικής. Για πολλές δεκαετίες είχε κυριαρχήσει η άποψη που ήθελε, στην εποχή των μεγάλων κλασικών δραματουργών, η μορφή του αρχαίου θεάτρου του Διονύσου να είναι κυκλική. Η επικράτηση της άποψης αυτής οφείλεται κυρίως στις δημοσιεύσεις των ερευνών του Wilhelm Dörpfeld, από τον οποίο ξεκινά η σύγχρονη ιστορία της έρευνας για τη γένεση της ελληνικής θεατρικής κατασκευής στο αρχαίο θέατρο του Διονύσου. Από τα ισχνά κατάλοιπα ορισμένων αναλημματικών τοίχων της αρχικής φάσης του θεάτρου ο Dörpfeld ανασύνθεσε μια κυκλική ορχήστρα διαμέτρου περίπου 24μ.¹

Τις τελευταίες δεκαετίες, όμως, η έρευνα έχει φέρει στο προσκήνιο μια άλλη θεωρία, η οποία παρότι δεν είναι νέα, ωστόσο, ποτέ άλλοτε οι συνθήκες δεν ευνόησαν ώστε να τις δοθεί η πρέπουσα προσοχή. Οι νέοι μελετητές, συνδυάζοντας τα άμεσα και έμμεσα αρχαιολογικά δεδομένα, τις φιλολογικές πηγές και τα συνεχώς αυξανόμενα συγκριτικά στοιχεία από άλλα θέατρα της ίδιας εποχής, στην πλειονότητά τους υποστηρίζουν τη θεωρία που θέλει το αρχαίο θέατρο του Διονύσου στην Αθήνα να έχει ορθογώνιο / τραπεζοειδές

¹ Dörpfeld, 1896, pp. 27-8 πίν. 3



κοίλο και αντιστοίχου σχήματος ορχήστρα. Η ανακάλυψη και η μελέτη κτιρίων που ταυτοποιήθηκαν ως θεατρικοί χώροι, τόσο εντός όσο και εκτός Αττικής, και που η ανέγερση και η χρήση τους χρονολογούνται πριν από τα μέσα του 4^{ου} αι. π.Χ., εποχή που καθιερώνεται πλέον η κυκλική μορφή ως χαρακτηριστικό των Ελληνικών θεάτρων, έχει κάνει σαφές πως η αρχιτεκτονική μορφή που κυριαρχούσε ήταν, λίγο έως πολύ, αυτή του ορθογωνίου σχήματος.² Άργος, Ευώνυμον, Θορικός, Ικάριον, Καλυδών, Μακύνεια, Ραμνούς, Χαιρώνεια, Ωρωπός, είναι περιοχές στις οποίες έως σήμερα έχουν βρεθεί αρχαιολογικές μαρτυρίες θεατρικών χώρων και ανάγονται στην παραπάνω εποχή και που θα εξετάσουμε στην παρούσα μελέτη.

Το βασικό θέμα που θα μας απασχολήσει στην παρούσα μελέτη είναι ο εντοπισμός των αρχιτεκτονικών αλλά και των οικονομικών παραγόντων που επηρέασαν τη μορφή των παραπάνω θεάτρων. Βασικό ρόλο στην προσπάθεια αυτή διαδραματίζει το αρχαίο θέατρο του Διονύσου στη Νότια Κλιτύ της Ακρόπολης των Αθηνών, καθώς θα πρέπει να ερευνησουμε εάν αυτά τα ευθύγραμμα κτήρια έχουν ως πρότυπό τους το αρχαίο θέατρο του Διονύσου, το οποίο - σύμφωνα με μια από τις θεωρίες που αναφέραμε προηγουμένως - την κλασική εποχή είχε ευθύγραμμο εδώλια και ορθογώνια ορχήστρα ή εάν πρόκειται για χώρους με πολλαπλές χρήσεις, οπότε η μορφή ήταν αποτέλεσμα κυρίως οικονομικών παραγόντων, και ίσως, δεν είχε καμία σχέση με την όποια αρχιτεκτονική μορφή, κυκλική ή ευθύγραμμη, του αρχαίου θεάτρου του Διονύσου.

Προτού, όμως, ξεκινήσουμε τη μελέτη μας, στο σημείο αυτό θεωρώ σκόπιμο να προβώ σε μια συνοπτική παρουσίαση των σημαντικότερων σημείων της, σχετικής με το θέμα μας, ιστορίας της έρευνας. Η σύγχρονη ιστορία της έρευνας για τη γένεση και τη μορφή των παλαιότερων ελληνικών θεατρικών κτηρίων ξεκινά με τις ανασκαφές του W. Dörpfeld στο αρχαίο θέατρο του Διονύσου της Αθήνας, τα συγκεντρωτικά αποτελέσματα των οποίων δημοσίευσε το 1896 στο «*Das griechische Theater. Beiträge zur Geschichte des Dionysos-Theaters in Athen*».³ Από τα ισχνά αρχαιολογικά κατάλοιπα που απέδωσε στην αρχική φάση κατασκευής του θεάτρου, ο Dörpfeld υποστήριξε το κυκλικό σχήμα της ορχήστρας, διαμέτρου περίπου 24 μ. Η δημοσίευση του Dörpfeld σχετικά με την αρχιτεκτονική μορφή του θεάτρου τον 5^ο αιώνα μπορεί, να θεωρηθεί ότι αντικρούεται σήμερα. Ωστόσο, τα στοιχεία που σταδιακά εμφανίζονταν από την έρευνα στη διάρκεια όλων αυτών των χρόνων

² Goette, 1995, p. 9

³ Dörpfeld, 1896



και αποκάλυπταν την προβληματική τεκμηρίωση του κυκλικού σχήματος του αρχαίου θεάτρου του Διονύσου, δεν λήφθηκαν υπόψη αμέσως.

Η μεγάλη επιτυχία της κυκλικής μορφής έχει έναν απλό λόγο. Ο Dörpfeld ήταν πεπεισμένος ότι η κυκλική μορφή της ορχήστρας και του κοίλου, δηλαδή τα βασικά τυπικά χαρακτηριστικά του κανονικού θεάτρου, έπρεπε να εμφανίζονταν εξ αρχής σε αυτό. Επομένως, αυτή η προσδοκία ήταν λογικό να εκπληρωθεί στο αρχαίο θέατρο του Διονύσου στην Αθήνα, που το δράμα, ως λογοτεχνικό είδος, βίωσε την πρώτη και την υψηλότερη άνθιση του. Κατά τη διάρκεια της εξέλιξης του αρχαίου ελληνικού θεάτρου, θεωρούνταν ότι υπήρχε ένα αμετάβλητο στοιχείο που καθόρισε τον συγκεκριμένο τύπο κτηρίου· και αυτό δεν ήταν άλλο από την κυκλική ορχήστρα. Με αυτή την εξελικτική διαδικασία, άλλωστε, συμφωνούσαν και οι φιλόλογοι της εποχής που ενδιαφέρονται για την ιστορία του θεάτρου. Το κλασικό δράμα, σύμφωνα με την επικρατούσα άποψη, προέκυψε από τους πρώτους κυκλικούς χορούς. Ως εκ τούτου, ήταν σχεδόν επιτακτική η ανάγκη για τον Dörpfeld να αποδώσει στην αρχαϊκή εποχή, ότι πραγματοποιήθηκε διακόσια χρόνια αργότερα στην Επίδαυρο και αλλού: μια κυκλική ορχήστρα για τον χορό και τους υποκριτές.

Η αντίθεση στην θεωρία του Dörpfeld, κατά την οποία η κυκλική ορχήστρα αποτελεί τον πυρήνα του ελληνικού θεατρικού κτιρίου, έρχεται από τον C. Anti σε μια ριζοσπαστική και ταυτόχρονα εποικοδομητική κριτική. Η μελέτη του «*Teatri greci arcaici*»⁴ του 1947 σχετικά με την ιστορία της μορφής των πρώτων θεάτρων άνοιξε νέες προοπτικές για την έρευνα. Σύμφωνα με αυτή, τα ευθύγραμμα θέατρα με ορθογώνια ορχήστρα αντιπροσωπεύουν τη βασική μορφή των ελληνικών θεάτρων του 5^{ου} αιώνα, ενώ η ημικυκλική μορφή ήταν άγνωστη εκείνη τη εποχή και δεν υπήρχε μέχρι τον 4^ο αιώνα. Με έμφαση επίσης υποστήριξε την άποψη ότι η αρχαιολογική παράδοση δεν επιτρέπει στα κτίρια του θεάτρου της πρώιμης περιόδου να αντιμετωπίζονται μεμονωμένα, δηλαδή να διαχωρίζονται σαφώς από άλλους χώρους συνάθροισης. Με εξαίρεση την Αθήνα, όλα τα άλλα θέατρα, που χρονολογούνται τον 5^ο αιώνα, έχουν ένα ευρύ φάσμα χρήσεων και δεν θα πρέπει να θεωρείται ότι χρησιμοποιούνταν αποκλειστικά για θεατρικές παραστάσεις και παρόμοιες δράσεις. Τέλος, πρέπει να ληφθούν υπόψη οι κλίμακες και οι σχετικές εγκαταστάσεις των ιερών, που επίσης δεν διαφέρουν τυπολογικά από τα θέατρα και τις άλλες χρήσεις.

⁴ Anti, 1947



Σχεδόν τριάντα χρόνια αργότερα, η ριζοσπαστική μελέτη του C. Anti, σχετικά με πρώτα θέατρα, υποβλήθηκε σε μια σημαντική τροποποίηση σε ένα σύντομο δοκίμιο της E. Gebhard με τίτλο «*The Form of the Orchestra in the Early Greek Theater*». ⁵ Η συγγραφέας ασχολήθηκε με ολόκληρη την ομάδα των λεγόμενων ευθύγραμμων θεάτρων και κατέληξε στο συμπέρασμα ότι «δεν υπήρξε καμία μορφή για την ορχήστρα στο αρχαίο ελληνικό θέατρο» ⁶. Ανάλογα με τον χώρο, τη μορφή και τις διαστάσεις που επιλέγονταν για το κοίλο, η ορχήστρα έπαιρνε σχήμα τετραγώνου, ορθογωνίου ή τραπεζίου.

Σε σύγκριση με το έργο του C. Anti και της Gebhard, η θέση του κλασσικού φιλολόγου E. Röhlmann το 1981 στη μελέτη του «*Die Proedrie des Dionysostheaters im 5. Jh. V. Chr. Und das Buhnenpiel der Klassik*», που έκτοτε κυριάρχησε στη λογοτεχνία, δεν συνέβαλε σε καμία πρόοδο. Ωστόσο, ο Röhlmann, όπως και ένα μεγάλο μέρος της πρόσφατης έρευνας, αντιμετωπίζει τα πρώιμα θέατρα ως θρησκευτικά κτήρια, με την ευρύτερη έννοια του όρου, και προτρέπει να αναλύονται ως τέτοια.

Ο R. Frederiksen το 2015 δημοσίευσε τη μελέτη του «*Early Greek Theatre Arcitecture: Monumentalised Koila Before and After the Invention of the Semicircular Design*». Σε αυτήν υποστηρίζει ότι ο ημικυκλικός σχεδιασμός εμφανίστηκε σταδιακά και ότι δεν κυριάρχησε εξ αρχής από τα μέσα του 4^{ου} αιώνα π.Χ. αλλά μάλλον αργότερα στην Ελληνιστική περίοδο. Περαιτέρω, υποστηρίζει ότι το ημικυκλικό σχήμα υπαγορεύτηκε από πρακτικούς λόγους - δηλαδή για τη βελτίωση της οπτικής και ακουστικής εμπειρίας των θεατών. Αναλύοντας την παραπάνω άποψη ο Frederiksen υποστηρίζει πως η κινητήρια δύναμη του σχεδιασμού του θεάτρου προήλθε από την οργάνωση του κοίλου και όχι από τις απαιτήσεις των παραστάσεων καθώς η περιοχή των θεατών ήταν αυτή που οδήγησε στην εξέλιξη του σχήματος ολόκληρου του θεάτρου. ⁷

Το 2015 δημοσιεύτηκε, επίσης, η μελέτη του A. Socolicek με τίτλο «*Form and Function of the Earliest Greek Theatres*» στην οποία υποστηρίζει ότι η ελληνική θεατρική αρχιτεκτονική δε μπορεί να αναπτύχθηκε από ευθύγραμμη σε στρογγυλή μορφή, μόνο και μόνο για να βελτιστοποιήσει τη χωρητικότητα και να προσφέρει καλύτερη ακουστική και οπτική εμπειρία. Η μορφή των πρώιμων ελληνικών θεάτρων θα πρέπει να συσχετιστεί με τη λειτουργία τους. Από την μελέτη των στοιχείων της πρώιμης θεατρικής αρχιτεκτονικής

⁵ Gebhard, 1974

⁶ Gebhard, 1974, p. 440

⁷ Frederiksen, 2015



συμπεραίνει ότι τα κοίλα με τα ευθύγραμμα εδώλια σχεδιάστηκαν κυρίως για καλλιτεχνικές και δραματικές παραστάσεις, ενώ τα κυκλικής μορφής κοίλα αποτελούσαν κυρίως χώρους για πολιτικές συνελεύσεις. Η εμφάνιση του κανονικού κυκλικού θεάτρου τον 4^ο αι. π.Χ., όπως υποστηρίζει, ίσως να σχετίζεται με την αυξανόμενη σημασία των συμμαχιών αυτού του αιώνα: το ελληνικό θέατρο εξελίχθηκε σε ένα πολυλειτουργικό κτίριο, η μορφή του έχει σχεδιαστεί για να χωρέσει μέχρι και 20.000 άτομα, αρκετά μεγάλο για τεράστιες πολιτικές συναθροίσεις και δραματικές παραστάσεις.⁸

Τέλος, σε αντίθεση με την τάση που επικρατεί τα τελευταία χρόνια στην έρευνα υπέρ της θεωρίας που θέλει το αρχαίο θέατρο του Διονύσου στην Αθήνα να έχει ορθογώνια / τραπεζιόσχημη ορχήστρα και κοίλο με ευθύγραμμα εδώλια, ο Σ. Γώγος στη μελέτη του «*Το Αρχαίο Θέατρο του Διονύσου: Αρχιτεκτονική Μορφή και Λειτουργία*» το 2005 τάσσεται υπέρ της θεωρίας του Dörpfeld και της κυκλικής μορφής του επικαλούμενος φιλολογικές πηγές, αρχαιολογικές μαρτυρίες αλλά και συγκριτικά στοιχεία άλλων θεατρικών κτηρίων που χρονολογούνται την από ύστερη αρχαϊκή εποχή έως και την πρόιμη κλασική.⁹

⁸ Sokolicek, 2015

⁹ Γώγος, 2005



Κεφάλαιο 1:

Αρχαίο ελληνικό θέατρο: θρησκευτικές γιορτές και αρχιτεκτονική παράδοση

* * *

1. Θρησκευτικές εορτές

Στον αρχαίο ελλαδικό χώρο η θρησκεία διαδραμάτιζε τόσο σημαντικό ρόλο στη ζωή των πόλεων, ώστε η με οποιονδήποτε τρόπο συμμετοχή των πολιτών σε δραστηριότητες σχετικές με την απόδοση τιμών στους θεούς να αποτελεί βασικό συστατικό του ελληνικού πολιτισμού. Ακόμη και πριν από τους ιστορικούς χρόνους, για τους οποίους υπάρχουν γραπτές μαρτυρίες, οι Έλληνες τιμούσαν τους θεούς τους με αφιερώσεις κινητών και ακίνητων αναθημάτων, με παρουσιάσεις θεαμάτων και με διοργανώσεις αγώνων. Αντικείμενα αφιερώσεων μπορούσαν να είναι οτιδήποτε, από κάτι ευτελές έως την ανέγερση ενός ναού. Στα θεάματα συμπεριλαμβάνονταν το άσμα, η μουσική και ο χορός. Στους αγώνες, καλλιτέχνες ή αθλητές διαγωνίζονταν σε διάφορες αναμετρήσεις. Οι καλλιτέχνες λάμβαναν μέρος στους *μουσικούς αγώνες* οι οποίοι περιλάμβαναν αγώνες ποίησης, οργανικής μουσικής, άσματος, χορού και δράματος, ενώ οι αθλητές λάμβαναν μέρος στους *ιππικούς και γυμνικούς αγώνες*.¹⁰

Αν εξαιρέσουμε κάποιες ειδικές περιπτώσεις, όπως ήταν η απόδοση τιμών σε κάποιον νεκρό ή ήρωα, όλοι οι αγώνες, τουλάχιστον έως το τέλος της κλασικής εποχής, διεξάγονταν στο πλαίσιο θρησκευτικών εορταστικών εκδηλώσεων. Ανάμεσά τους, τρεις ήταν οι εορτές εκείνες που εμπεριείχαν στο πρόγραμμά τους τους τρεις προαναφερθέντες τύπους αγώνων και μάλιστα είχαν πανελλήνιο χαρακτήρα: τα Πύθια, που διεξάγονταν στους Δελφούς προς τιμήν του Απόλλωνα, τα Ίσθια στην Ισθμία προς τιμήν του Ποσειδώνα και τα Νέμεα στη Νεμέα προς τιμήν του Δία¹¹. Αρκετές ήταν αυτές, επίσης, που περιλάμβαναν ορισμένους

¹⁰ Moretti, 2014, pp. 24-7

¹¹ Αξίζει να σημειωθεί ότι γύρω στο 270 π.Χ. τα Νέμεα ή Νέμεια μεταφέρθηκαν από τη Νεμέα στο Άργος. βλ. Miller, 2005



μόνο διαγωνισμούς από έναν τύπο αγώνων· τα Μεγάλα Διονύσια, π.χ., δεν περιείχαν όλους τους διαγωνισμούς των μουσικών αγώνων, αλλά μόνο αγώνες δράματος και διθυράμβου.¹²

Ανάμεσα στις ελληνικές πόλεις, η Αθήνα είχε την πρωτοκαθεδρία στον αριθμό των γιορτών που διεξάγονταν μέσα σε ένα ημερολογιακό έτος. Σε ότι μας αφορά, μουσικοί αγώνες διεξάγονταν στις γιορτές της *Ειρήνης*, τα *Παναθήναια*, τα *Επιτάφεια*, τα *κατ' αγρούς Διονύσια*, τα *Λήναια*, τα *Μεγάλα* ή *εν άστει Διονύσια*, τα *Ανθεστήρια*, τα *Θαργήλια*, τα *Προμήθεια*, τα *Ηφραίστεια* και τα *Αδώνεια*.¹³ Επιφορτισμένοι με τη διοργάνωση των γιορτών και των αγώνων ήταν δύο κρατικοί αξιωματούχοι, ο επώνυμος άρχων και ο άρχων βασιλεύς, οι οποίοι μέσω της λειτουργίας της χορηγίας που ήταν μια μορφή έμμεσης φορολογίας, ανέθεταν τη χρηματοδότησή των αγώνων σε εύπορους Αθηναίους πολίτες ή μέτοικους, που ονομάζονταν *χορηγοί*. Από τις παραπάνω γιορτές, δραματικούς αγώνες περιλάμβαναν:

α) τα *κατ' αγρούς Διονύσια*. Είναι σημαντικό να εξετάσουμε εν συντομία τη γιορτή των *κατ' αγρούς Διονυσίων* και το ρόλο τους στους δήμους, ιδιαίτερα επειδή αυτή η γιορτή έχει συχνά αναδειχθεί ως καταλύτης για την κατασκευή των περιφερειακών θεάτρων.¹⁴ Τα *κατ' αγρούς Διονύσια*, αν και παλαιότερα, είναι λιγότερο γνωστά και κάπως απαξιωμένα, θα λέγαμε, από τους μελετητές, από ότι τα αντίστοιχα εν Άστει ή Μεγάλα Διονύσια, κυρίως λόγω της έλλειψης αποδεικτικών στοιχείων. Παρ' όλα αυτά, η γιορτή αποτελεί μια σημαντική πτυχή της δραματικής δραστηριότητας, τόσο σε πολιτιστικό όσο και διοικητικό επίπεδο. Τα *κατ' αγρούς Διονύσια* λάμβαναν χώρα στον μεσαίο μήνα του χειμώνα, τον Ποσειδεών (περίπου σημερινός Δεκέμβριος), όμως, δεν υπήρχε καθορισμένη ημέρα. Κάθε δήμος,¹⁵ απ' όσους διοργάνωναν τη γιορτή, διεξήγαγε τις τελετές σε διαφορετικές μέρες σύμφωνα με το δικό του εορταστικό ημερολόγιο, γεγονός που επέτρεπε σε θεατές και υποκριτές να συμμετέχουν σε αρκετές από αυτές.¹⁶ Επομένως, λοιπόν, η γιορτή εξαρτιόνταν από τους δήμους σε δύο επίπεδα: *κατ' αρχάς*, ο καθένας διοργάνωνε το φεστιβάλ σε μια μέρα της επιλογής του εντός του μήνα Ποσειδεών και, δεύτερον, κάθε δήμαρχος ήταν υπεύθυνος για την οργάνωση, τη διοίκηση, και τη δομή της γιορτής του δήμου του. Αυτή η τελευταία πτυχή του σχεδιασμού και της χρηματοδότησης είναι αυτή

¹² Moretti, 2014, pp. 50-54

¹³ Moretti, 2014, pp. 59-74

¹⁴ Whitehead, 1986, pp. 212-222

¹⁵ Σύμφωνα με τον Αριστοφάνη (*Άχαρνες*, 241-279), τα *κατ' αγρούς Διονύσια* γιορτάζονταν σε αρκετούς δήμους, όμως, σε διαφορετική ημερομηνία μέσα στον μήνα Ποσειδεών.

¹⁶ Pickard-Cambridge, et al., 2011, p. 64 κ.έ.



που πιθανώς δημιούργησε δυσκολίες σε κάποιους δήμους, ιδιαίτερα εκείνους με λιγότερο διαθέσιμο εισόδημα και λιγότερους, σε σχέση με άλλους δήμους, πολίτες οικονομικά ισχυρούς που να μπορούν να αναλάβουν τις υποχρεώσεις μιας λειτουργίας. Μια γιορτή, αν και διεξάγονταν μόνο για μία ή δύο ημέρες, ήταν σίγουρα ένα οικονομικό βάρος, ένας παράγοντας που πρέπει να λάβουμε υπόψη όταν αξιολογούμε τα πρακτικά ζητήματα της διεξαγωγής των κατ' αγρούς Διονυσίων σε ετήσια βάση σε κάθε περιοχή της Αττικής. Έτσι λ.χ. ο πλούσιος δήμος του Πειραιά γνωρίζουμε ότι γιόρταζε με μεγάλη λαμπρότητα τη γιορτή αυτή, η οποία περιλάμβανε στο πρόγραμμά της φαλλοφορία, αγώνες κωμωδίας, τραγωδίας ή διθυράμβων, αλλά σπάνια τον συνδυασμό και των τριών. Η μόνη συνιστώσα που φαίνεται να απαντάει σε κάθε γιορτή και έπαιξε πράγματι καίριο ρόλο, ανεξάρτητα από την τοποθεσία, ήταν η πομπή ή η λιτανεία, το κεντρικό χαρακτηριστικό της οποίας ήταν η φαλλοφορία, δηλαδή, η μεταφορά ενός μεγάλου φαλλού που κρατούνταν ψηλά, παραπέμποντας τις πτυχές γονιμότητας του θεού Διόνυσου.¹⁷ Δεν είναι σαφές αν αυτή η πομπή λάμβανε χώρα την πρώτη ή την τελευταία ημέρα των κατ' αγρούς Διονυσίων και είναι επίσης ασαφές για πόσες μέρες διαρκούσε η γιορτή σε κάθε δήμο. Ένα παιχνίδι που ονομάζεται *ασκωλιασμός*, ισορροπία σε ένα ασκί αλειμμένο με λάδι, λέγεται ότι παίζονταν κατά τη διάρκεια των κατ' αγρούς Διονυσίων, αλλά οι πηγές είναι ύστερες και η σύνδεση είναι αδύναμη. Εκτός από την κεντρική πομπή και τα παιχνίδια, υπάρχουν ενδείξεις για την διδασκαλία τραγωδίας ή / και κωμωδίας σε ορισμένους δήμους παρόλο που παραμένει ασαφές αν όλοι οι δήμοι - από εκείνους που γιόρταζαν τα κατ' αγρούς Διονύσια - συμπεριλάμβαναν τέτοιους αγώνες. Οι αναφορές συνίστανται κυρίως σε επιγραφές που περιγράφουν λεπτομερώς τον διορισμό χορηγών, αφιερώματα από νικητές χορηγούς και παραχωρήσεις θέσεων προεδρίας. Οι μαρτυρίες που έχουμε αποδεικνύουν πως διεξάγονταν αγώνες στο πλαίσιο του εορτασμού των κατ' αγρούς Διονυσίων σε περισσότερους από δέκα δήμους.¹⁸ Στον Πειραιά, λ.χ., οι δραματικοί αγώνες πρέπει να ήταν αρκετά σημαντικοί, αφού, όπως αναφέρει ο Αιλιανός (Var. H. 2,13) είχαν πάρει μέρος σε αυτούς και γνωστοί ποιητές, όπως λ.χ. ο Ευριπίδης. Ανάμεσα στους θεατές του έργου του Ευριπίδη ήταν και ο ίδιος ο Σωκράτης, ο οποίος όπως γνωρίζουμε από άλλες πηγές πολύ σπάνια πήγαινε στο θέατρο. Επίσης, έργα του Σοφοκλή και του Αριστοφάνη είχαν παρουσιαστεί στην Ελευσίνα και στη Σαλαμίνα. Οποσδήποτε, τα έργα αυτά παρουσιάζονταν σε περιορισμένο κοινό και

¹⁷ Pickard-Cambridge, et al., 2011, p. 63 κ.έ.

¹⁸ Moretti, 2014, p. 65; Pickard-Cambridge, et al., 2011, p. 64 κ.εξ.



σε ταπεινότερα θέατρα από εκείνα της πόλης, ενώ τις περισσότερες φορές δεν ήταν καινούρια, αλλά θα πρέπει να ήταν τα βραβευμένα έργα των κλασικών που είχαν διδαχθεί στην Αθήνα. Παρόλο που οι περισσότερες από τις μαρτυρίες μας χρονολογούνται στον 4^ο αιώνα, φαίνεται εύλογο να προτείνουμε ότι τα κατ' αγρούς Διονύσια τον 5^ο αι. π.Χ. ήταν σε μεγάλο βαθμό παρόμοια. Ο Pickard-Cambridge συσχετίζει τις αυξανόμενες μαρτυρίες του 4^{ου} αι. π.Χ. για τα δημοτικά θέατρα με την ανακαίνιση του Λυκούργου στο Θέατρο του Διονύσου στην Αθήνα και καταλήγει στο συμπέρασμα ότι το θέατρο γενικά ήταν πιο δημοφιλές αυτή τη εποχή, όπως δείχνει ο σχετικός πλούτος των πληροφοριών, αλλά και τα αρχαιολογικά δεδομένα, από τον 4^ο αι. π.Χ. σε σύγκριση με τον 5^ο αι. π.Χ. Παρόλο που φαίνεται εύλογο το γεγονός ότι το θέατρο αύξησε τη δημοτικότητά του κατά τον 4^ο αι. π.Χ., τα προηγούμενα στοιχεία δεν θα πρέπει να παραβλεφθούν αλλά πιθανόν θα πρέπει να ληφθούν υπόψη σε μια έρευνα η οποία μπορεί να αναδείξει τη σχέση των δήμων με το αστικό κέντρο: μια έρευνα δηλαδή η οποία θα μπορούσε να αναδείξει τα δημοτικά θέατρα του 5^{ου} και των αρχών του 4^{ου} αι. π.Χ. ως εμπνευστές του θεάτρου του Διονύσου του δεύτερου μισού του 4^{ου} αι. π.Χ. Ο Θορικός, για παράδειγμα, είναι ένα από τα καλύτερα σωζόμενα δημοτικά θέατρα, όπου τα αρχαιολογικά κατάλοιπα εκεί χρονολογούνται από τα τέλη του 6^{ου} και τις αρχές του 5^{ου} αι. π.Χ. Ορισμένες επιγραφικές μαρτυρίες σε κάποια θέατρα χρονολογούνται στα μέσα του 5^{ου} αι. π.Χ. ενώ αρκετοί από τους ανασκαφείς του Ραμνούς και του Ικάριου τα έχουν θεωρήσει ακόμη παλαιότερα, με τα ίχνη όμως αυτών να μην είναι ορατά σήμερα λόγω των μεγάλων και μόνιμων ανακατασκευών που υπέστησαν. Γενικά, φαίνεται ασφαλές να υποθέσουμε την ύπαρξη των κατ' αγρούς Διονυσίων και την παρουσία, τουλάχιστον, εφήμερων θεατρικών χώρων σε κάποιες θέσεις καθ' όλη τη διάρκεια της κλασικής περιόδου, πιθανώς από τα τέλη του 6ου και τις αρχές του 5ου αιώνα. Οι θεατρικές περιοχές ήταν επομένως ορατά τοπογραφικά ορόσημα στους δήμους από τα αρχικά στάδια της δημοκρατίας, όπως και τα αγροτικά Διονύσια αποτελούσαν σημαντικό τελετουργικό στοιχείο του δημοτικού εορταστικού ημερολογιακού.¹⁹

β) τα *Λήναια*, γιορτάζονταν τον μήνα Γαμηλιών (Ιανουάριος) προς τιμήν του θεού Διόνυσου. Όπως και τα κατ' αγρούς Διονύσια, η εποχή που διεξάγονταν δεν ευνοούσε τις μετακινήσεις και την παρουσία ξένων, με αποτέλεσμα ο εορτασμός τους να είναι αποκλειστικά αθηναϊκή υπόθεση. Το πρόγραμμα περιλάμβανε θυσία, πομπή και αγώνες για

¹⁹ Pickard-Cambridge, et al., 2011, p. 63 κ.έ.



τους οποίους αποκλειστικά υπεύθυνος ήταν ο άρχων βασιλεύς. Πριν από τους δραματικούς αγώνες διεξάγονταν ο *προαγών*, εκδήλωση κατά την οποία γινόταν μια πρώτη παρουσίαση των έργων που θα διδάσκονταν. Στα Αθήναια συμμετείχαν δύο ή τρεις τραγικοί ποιητές με δύο έργα ο καθένας, χωρίς σατυρικό δράμα, και, από το 442 π.Χ. που εισήχθη η κωμωδία, πέντε κωμικοί ποιητές με ένα έργο ο καθένας. Οι αγώνες τραγωδίας και κωμωδίας που διεξάγονταν χρηματοδοτούνταν στο πλαίσιο της λειτουργίας της χορηγίας, στην οποία μπορούσαν να συμμετέχουν και οι μέτοικοι. Οι αγώνες τελούνταν αρχικά στο ιερό του Διονύσου στο Λήναιον, περιοχή για την οποία οι ερευνητές διαφωνούν για τη ακριβή της θέση, ενώ περίπου στα μέσα του 5^{ου} αι. π.Χ. μεταφέρθηκαν στο αρχαίο θέατρο του Διονύσου στη νότια κλιτύ της Ακρόπολης των Αθηνών.²⁰

γ) τα *Ανθεστήρια*, γιορτάζονταν τον μήνα Ανθεστηριών (Φεβρουάριος) προς τιμήν του θεού Διόνυσου και, σύμφωνα με τον Θουκυδίδη,²¹ ήταν η αρχαιότερη από τις διονυσιακές γιορτές. Ήταν διάρκειας τριών ημερών, από τις 11 έως τις 13 του μήνα. Η γιορτή ξεκινούσε με την *Πιθογία*, δηλαδή οι συμμετέχοντες πήγαιναν στο ιερό του Διονύσου «εν Λίμναις» και άνοιγαν τους πίθους που περιείχαν το κρασί που είχε φτιαχτεί το προηγούμενο φθινόπωρο. Εκεί έκαναν σπονδές στον θεό Διόνυσο και δοκίμαζαν, για πρώτη φορά μετά τον τρύγο, το κρασί. Έπειτα, την δεύτερη μέρα, διεξάγονταν οι *Χόες*, όπου το κρασί που είχαν παράγει το αντλούσαν με οινοχόες, τους χοές, και το έπιναν διοργανώνοντας παράλληλα και αγώνες οινοποσίας. Την ίδια μέρα, στο *Βουκολείον*,²² διεξάγονταν η τελετουργική ένωση του Διονύσου με την σύζυγο του άρχοντος βασιλέως, αφού είχαν προηγηθεί τελετές στον περίβολο του ιερού, που την προετοιμάζαν. Η τελευταία μέρα ήταν η ημέρα των *Χύτρων* και ήταν αφιερωμένοι στους νεκρούς. Έφτιαχναν ένα γλύκισμα από δημητριακά, αντίστοιχο με τα σημερινά κόλλυβα, τα οποία έβραζαν προηγουμένως στους χύτρους, πηλίνα τσουκάλια, και το πρόσφεραν στον Χθόνιο Ερμή. Εδώ θα πρέπει να διευκρινιστεί ότι το μόνο στοιχείο που συνδέει έμμεσα τη γιορτή με το δράμα μάς το παραδίδει ο Πλούταρχος (Vit. Orat. 841f), ο οποίος αναφέρει ότι ο ρήτορας Λυκούργος, που είχε αναλάβει την οικονομική διαχείριση της Αθήνας μεταξύ του 336 – 324 π.Χ., θέσπισε ένα νόμο που όριζε ότι την ημέρα των χύτρων (την τρίτη ημέρα, δηλαδή, των

²⁰ Moretti, 2014, pp. 66-67

²¹ Ο Θουκυδίδης έχει χαρακτηρίσει τα Ανθεστήρια ως «τα αρχαιότερα Διονύσια», Θουκ. 2.15.4

²² Το *Βουκολείον* ήταν η επίσημη έδρα του άρχοντος βασιλέως που πιθανότατα βρισκόταν βορειοανατολικά της Ακρόπολης των Αθηνών, Moretti, 2014, p. 67



Ανθεστηρίων) θα γινόταν στο θέατρο του Διονύσου ένας αγώνας κωμωδίας, ο νικητής του οποίου θα έμπαινε στον κατάλογο των υποκριτών που είχαν επιλεγεί για τα Μεγάλα Διονύσια. Επομένως οι χύτρινοι αγώνες, όπως ονομάζονταν, ήταν στην ουσία διαγωνισμοί κωμικών υποκριτών, και μάλιστα πρωταγωνιστών.²³

δ) τα εν άστει Διονύσια ή Μεγάλα Διονύσια ή Διονύσια, ήταν η σημαντικότερη από τις διονυσιακές γιορτές που γιορτάζονταν τον Αττικό μήνα Ελαφηβολιών (Μάρτιο), προς τιμήν του Διονύσου από τις Ελευθερές.²⁴ Σε αντίθεση με τα Λήνια και τα κατ' αγρούς Διονύσια, η εποχή που γιορτάζονταν τα Μεγάλα Διονύσια, τέλη Μαρτίου, οι καιρικές συνθήκες ευνοούσαν την ναυσιπλοΐα. Το γεγονός αυτό είχε ως αποτέλεσμα την προσέλευση ενός πολυάριθμου και ετερόκλητου κοινού που αποτελούνταν από εμπόρους, αντιπροσώπους συμμάχων, τουρίστες, πιστούς του Διονύσου, κ.α.²⁵ από όλη την αρχαία Ελληνική επικράτεια, προσδίδοντας πανελλήνιο χαρακτήρα στη γιορτή. Η παρουσία ενός μεγάλου αριθμού ανθρώπων, κυρίως των ξένων επισκεπτών, στην Αθήνα, αποτέλεσε αντικείμενο πολιτικής εκμετάλλευσης από την πόλη. Έτσι, καταβάλλονταν κάθε δυνατή προσπάθεια, ώστε να καταστεί σαφές στους επισκέπτες πως η Αθήνα είναι η πόλη με τη μεγαλύτερη αίγλη και ισχύ. Αυτό ο επισκέπτης το εισέπραττε ευθύς εξαρχής: πρώτον, από τη μνημειώδη δημόσια αρχιτεκτονική της πόλης που αντίκριζε στη διαδρομή προς το θέατρο του Διονύσου· δεύτερον, από τις μεγαλοπρεπείς και πάνδημες θρησκευτικές τελετές της πομπής και της θυσίας των Μ. Διονυσίων· τρίτον, από το υπερθέαμα των δραματικών αγώνων, όπου παρουσιάζονταν 17 δράματα και 20 διθύραμβοι με 1.160 χορευτές, 24 υποκριτές, 28 αυλητές και τουλάχιστον 28 χορηγούς· τέταρτον, από τις πολιτικές τελετές και ενέργειες που λάμβαναν χώρα στο θέατρο του Διονύσου πριν την έναρξη των δραμάτων που σκοπό είχαν να υπενθυμίσουν στους ξένους παρευρισκόμενους ποιος ήταν ο ηγέτης της νίκης απέναντι στους Πέρσες. Τέτοιες ενέργειες ήταν η επίδειξη των εισφορών που κατέθεταν οι συμμαχικές – υποτελείς στην ουσία - πόλεις στο «συμμαχικό» ταμείο της Αθήνας, η παρέλαση με πλήρη οπλισμό των αγοριών των πεσόντων που ενηλικιώνονταν εκείνο το έτος και τα οποία είχε αναθρέψει το κράτος.²⁶

²³ Pickard-Cambridge, et al., 2011, pp. 23-24

²⁴ Moretti, 2014, pp. 68-73

²⁵ Baldry, 1981, p. 39

²⁶ Σακελλαρίου, 2000, pp. 466-7



Σε αυτή, λοιπόν, τη γιορτή, όπου η προβολή και η εικόνα της πόλης προς τα έξω ήταν αυτοσκοπός, επιφορτισμένος με τη διεξαγωγή της δεν ήταν ο άρχων βασιλεύς αλλά ο επώνυμος άρχων· ένας κρατικός αξιωματούχος με κοσμικές κυρίως, αλλά και ορισμένες θρησκευτικές αρμοδιότητες. Ο επώνυμος άρχων έδινε το όνομά του στο έτος κατά το οποίο ασκούσε τα καθήκοντά του. Στα καθήκοντά του ήταν η προστασία των περιουσιών των πολιτών και των δικαιωμάτων των αδυνάτων. Είχε την ευθύνη για τα ορφανά και τις επικλήρους που μεριμνούσε και για τη διασφάλιση των περιουσιών τους, χειριζόταν τις αγωγές που αφορούσαν τα ορφανά και τις επικλήρους αλλά και τις υποθέσεις οικογενειακού δικαίου. Όσον αφορά τα θρησκευτικά του καθήκοντα, ήταν υπεύθυνος για την οργάνωση ορισμένων πομπών και εορτών, όπως τα Μ. Διονύσια. Στους αγώνες δράματος, όπως και ο βασιλεύς, επέλεγε τους διαγωνιζόμενους ποιητές, τραγωδούς και κωμικούς, τους χορηγούς και τους υποκριτές. Επίλυε τις αγωγές *αντίδοσις*,²⁷ ενώ μετά το τέλος των Μ. Διονυσίων προέδρευε στη συνεδρίαση του Δήμου που γινόταν στο θέατρο του Διονύσου με θέματα τον απολογισμό και τα πεπραγμένα της γιορτής.²⁸

Όσον αφορά το πρόγραμμα των Μεγάλων Διονυσίων γνωρίζουμε πως το 346 π.Χ., στις 8 του μηνός Ελαφηβολιών, διεξήχθη ο *προαγών*, η παρουσίαση δηλαδή από τους ποιητές, των έργων και των θιάσων τους. Υποθέτουμε πως, για λόγους προβολής, ο προαγών ανέκαθεν διεξάγονταν κάποιες μέρες πριν την έναρξη της γιορτής. Επίσης πριν την έναρξη της γιορτής το ξόανο του Διονύσου, που φυλάσσονταν στο ιερό του Διονύσου Ελευθερέως στην πόλη της Αθήνας, μεταφέρονταν σε έναν μικρό ναό κοντά στην Ακαδημία,²⁹ στο δρόμο προς τις Ελευθερές, απ' όπου στη συνέχεια οδηγούνταν με μια λαμπαδηφορία εφήβων, στο θέατρο, αναβιώνοντας με αυτόν τον τρόπο την άφιξη του θεού στην πόλη. Οι επίσημες εκδηλώσεις της γιορτής ξεκινούσαν στις 10 του μήνα με τη φαλλοφορία, μια μεγαλειώδης πομπή η οποία κατέληγε στο ιερό του Διονύσου Ελευθερέως όπου γίνονταν η θυσία ταύρων.³⁰ Η συμμετοχή στις εκδηλώσεις δεν αφορούσε μόνο τους Αθηναίους πολίτες, αλλά και τους μέτοικους οι οποίοι φορούσαν πορφυρά φορέματα. Πορφυρά ήταν επίσης και τα ενδύματα των υποκριτών και των χορηγών που παρελαύναν. Η πληροφορία που θέλει την

²⁷ Σακελλαρίου, 2000, pp. 195-196

²⁸ Σακελλαρίου, 2000, p. 467

²⁹ Πανσανίας I, 29, 2.

³⁰ Λαμβάνοντας υπόψη την επιγραφή IG II2, 1496, υπολογίζεται πως το 333 π.Χ. θυσιάστηκαν διακόσια σαράντα ζώα, Moretti, 2014, p. 70



πομπή να ολοκληρώνονταν με τον *κόμο*, μια εύθυμη πομπή ανδρών που τη συνόδευαν μουσικοί και χορευτές, δε μπορεί να υποστηριχτεί με βεβαιότητα καθώς αναφέρεται μόνο σε μία πηγή.³¹ Στη συνέχεια ακολουθούσαν οι μουσικοί αγώνες που, τον 5^ο αι. π.Χ., διαρκούσαν πέντε ημέρες και ξεκινούσαν από νωρίς το πρωί, για να εκμεταλλευτούν το φυσικό φως. Το πρόγραμμα περιλάμβανε συνολικά 20 διθυράμβους, 9 τραγωδίες, 3 σατιρικά δράματα και 5 κωμωδίες, όλα πρωτότυπες δημιουργίες γραμμένες ειδικά για να παρουσιαστούν στο θέατρο του Διονύσου και στο κοινό των Μεγάλων Διονυσίων. Στους αγώνες διθυράμβων διαγωνίζονταν οι δέκα φυλές της Αθήνας οι οποίες συμμετείχαν με έναν παιδικό και έναν ανδρικό χορό η κάθε μία. Στους αγώνες τραγωδίας διαγωνίζονταν τρεις ποιητές ο καθένας με μια τετραλογία, τρεις τραγωδίες και ένα σατυρικό δράμα. Από το 341 π.Χ. προστέθηκε και αγώνας παλαιάς τραγωδίας, δηλαδή οι υποκριτές διαγωνίζονταν με έργα των Αισχύλου, Σοφοκλή και Ευριπίδη. Στους αγώνες κωμωδίας, οι οποίοι συμπεριελήφθησαν στο πρόγραμμα των Μεγάλων Διονυσίων το 486 π.Χ., συμμετείχαν πέντε κωμωδιογράφοι με ένα έργο ο καθένας. Στο σημείο αυτό θα πρέπει να σημειώσουμε πως σε καιρό πολέμου, όπως κατά τη διάρκεια του Πελοποννησιακού Πολέμου, λόγω των οικονομικών δυσκολιών, το πρόγραμμα τροποποιούνταν και οι αγώνες διεξάγονταν με λιγότερους ηθοποιούς ενώ η χορηγία ανατίθεντο σε περισσότερους από έναν πλούσιους πολίτες, *συχορηγία*. Οι νικητές των διθυραμβικών αγώνων, ο χορηγός και η φυλή που αυτός εκπροσωπούσε, λάμβαναν βραβείο όπως επίσης βραβείο λάμβαναν και οι νικητές των δραματικών αγώνων, ο χορηγός, ο ποιητής, ο πρωταγωνιστής της τραγωδίας (από το 449 π.Χ. κ.έ.) και ο πρωταγωνιστής της κωμωδίας (από 329 π.Χ. έως το 312 π.Χ.). Μετά το τέλος των εορταστικών εκδηλώσεων η Εκκλησία του Δήμου συνεδριάζε, πιθανότατα στο θέατρο, κάνοντας έναν απολογισμό και εκδικάζοντας τα τυχόν αδικήματα που διαπράχθηκαν στη διάρκεια τους.³²

ε) για τα *Αδώνεια* δε γνωρίζουμε σχεδόν τίποτα πέραν ότι, πιθανότατα, διοργανώνονταν δραματικοί αγώνες, όπως αφήνει να εννοηθεί ένα αρχαίο κείμενο.³³ Στις υπόλοιπες γιορτές με μουσικούς αγώνες, τα *Παναθήναια*, τα *Θαργήλια*, τα *Προμήθεια* και

³¹ Δημοσθένης, Κατά Μειδίου, 10

³² Moretti, 2014, pp. 68-73

³³ Κρατίνου, Βουκόλοι, PCG, IV, frgt 17.



τα *Ηφαιστεια* δεν περιλαμβάνονταν δραματικές παραστάσεις αλλά μόνο χορούς διθυράμβων.³⁴

2. Αρχαϊκοί «θεατρικοί» χώροι

Όπως προαναφέραμε, οι δραματικοί, όπως και όλοι οι αγώνες, διεξάγονταν κυρίως στο πλαίσιο θρησκευτικών εορταστικών εκδηλώσεων. Η καθιέρωση πολλών από τους παραπάνω αγώνες ήδη από την αρχαϊκή εποχή και η διεξαγωγή τους σε τακτά χρονικά διαστήματα δημιούργησε την ανάγκη ανέγερσης προκαθορισμένων χώρων για την φιλοξενία τους.³⁵ Το θέατρο, ο χώρος τέλεσης των δραματικών παραστάσεων, ενσωματώθηκε, σε αρκετές περιπτώσεις, στον περίβολο ενός ιερού γεγονός που το ενέτασσε στη γενικότερη θρησκευτική αρχιτεκτονική. Η παρουσία ενός βωμού σε πολλά ελληνικά θέατρα, η παρουσία ενός παρακείμενου ναού ή ιερού όπως και η παρουσία ιερέα στις θέσεις της προεδρίας, η απαγόρευση αναπαράστασης βίαιων πράξεων στο δράμα, ο εξαγνισμός του θεάτρου με αίμα θυσιασμένου χοίρου πριν την έναρξη των Μεγάλων Διονυσίων, κ.α. υπογραμμίζουν τη στενή σχέση μεταξύ των δραματικών παραστάσεων και των



Εικόνα 1: Ο Θεατρικός χώρος του Ανακτόρου της Κνωσού
(<http://www.tapantareinews.gr/2018/08/blog-post6.html>)

³⁴ (Moretti, 2014, pp. 59-74)

³⁵ (Moretti, 2014, p. 27)



θρησκευτικών εορτών, με αποτέλεσμα την εισαγωγή, αρχικά, της θρησκευτικής λατρείας στον θεατρικό σχεδιασμό και τον χαρακτηρισμό του θεάτρου ως θρησκευτικό κτήριο.³⁶

Ποια ήταν όμως τα αρχιτεκτονικά πρότυπα από τα οποία το θέατρο της κλασικής εποχής θα μπορούσε να αντλήσει στοιχεία; Για να απαντήσουμε σε αυτό το ερώτημα θα πρέπει να γυρίσουμε τον χρόνο ακόμη πιο πίσω πηγαίνοντας στον 20^ο - 15^ο αι. π.Χ. και στα ανάκτορα της Μινωικής εποχής.

Τα αρχαιότερα θεατρικά οικοδομήματα εντοπίζονται στα αρχαιολογικά κατάλοιπα των Μινωικών ανακτόρων που αποτελούσαν αναπόσπαστο κομμάτι τους. Στην ουσία πρόκειται για πολυλειτουργικούς χώρους που φιλοξενούσαν θρησκευτικές τελετουργίες, γιορτές, αθλητικούς αγώνες και παρουσιάσεις διαφόρων θεαμάτων όπως χορό, άσμα, γυμναστικές επιδείξεις, κ.ά. Το θέατρο της Κνωσού (εικ. 1) αποτελείται από έναν σχεδόν τετράγωνο πλακόστρωτο χώρο δράσης (ορχήστρα), ο οποίος οριοθετείται στις δύο του πλευρές από ευθύγραμμες βαθμίδες χαμηλού ύψους και μεγάλου πλάτους. Στη συμβολή των βαθμίδων υπάρχει μια ανυψωμένη ορθογώνια λίθινη εξέδρα στην οποία έχουν εντοπιστεί ίχνη από 6 λίθινους θρόνους που αποτελούσαν την προεδρία του «θεάτρου». Μια πομπική οδός διασχίζει την ορχήστρα. Η χωρητικότητα του θεάτρου υπολογίζεται περίπου στα 500 άτομα.³⁷



Εικόνα 2: Θεατρικός χώρος Φαιστού (<https://www.pemptousia.gr/photo/festos/>)

³⁶ Arnott, 1962, pp. 43-56; Poe, 1989, p. 137

³⁷ Cailler, 1966



Ένας παρόμοιος θεατρικός χώρος εντοπίζεται στο ανάκτορο της Φαιστού (εικ. 2). Όπως στην Κνωσό, αποτελείται από μια πλακόστρωτη ορθογώνια ορχήστρα, την οποία



Εικόνα 3: Θεατρικός Χώρος Μινωικού Οικισμού Γουρνιών (<http://www.minoancrete.com/gournia013b.jpg>)

διασχίζει μια πομπική οδός. Μόνο στη μία πλευρά της ορχήστρας υπάρχουν 9 σειρές ευθύγραμμων βαθμίδων που έχουν διττή λειτουργία· λειτουργούν ως κούλο ενώ παράλληλα αποτελούν τμήμα αναλημματικού τοίχου ύψους περίπου 6μ. που συγκρατεί την επίχωση μιας υπερυψωμένης αυλής του ανακτόρου. Η χωρητικότητά του υπολογίζεται σε περίπου 350 άτομα.³⁸

Τα Γουρνιά (1550-1450 π.Χ) είναι ένα Μινωικό συγκρότημα ανακτόρων, στο οποίο εντοπίζεται θεατρικός χώρος (εικ. 3). Για λόγους χωρητικότητας, ο θεατρικός χώρος κτίστηκε έξω από το ανάκτορο (έδρα του τοπικού άρχοντα) στη νότια πλευρά του. Στο βόρειο άκρο της «ορχήστρας» υπάρχουν τέσσερις βαθμίδες σε σχήμα Γ, όμοιες με αυτές του ανακτόρου της Κνωσού που είδαμε προηγουμένως, οι οποίες οριοθετούν την «ορχήστρα» στις δύο πλευρές της. Από εκεί οι θεατές παρακολουθούσαν κυρίως δρώμενα

³⁸ Cailler, 1966



με θρησκευτικό περιεχόμενο. Πάνω και πίσω από τις βαθμίδες βρίσκεται ένα μικρό δωμάτιο το οποίο πρέπει να χρησιμοποιούνταν ως θυσιαστήριο και χώρος προσφορών.³⁹

Στην Κρήτη βρίσκεται και ο επόμενος θεατρικός χώρος στον οποίο θα αναφερθούμε (εικ. 4). Είναι ο αρχαίος οικισμός της Δρήρου που βρίσκεται στον νομό Λασιθίου, 2 χλμ. βορειοανατολικά της Νεάπολης. Σε ανασκαφική έρευνα που διεξήχθη το 1932-1936, στη νοτιοδυτική πλευρά της Αγοράς του οικισμού, κατά μήκος της πλατείας,



Εικόνα 4: Αρχαιολογικός χώρος Δρήρου. (By Olaf Tausch - <https://commons.wikimedia.org/w/index.php?curid=55665059>)

αποκαλύφθηκαν επτά ευθύγραμμες αναβαθμίδες σε σχήμα Π που αποτελούν τμήμα ενός θεατρικού χώρου προσανατολισμένου βορειοανατολικά. Το συνολικό τους πλάτος ανέρχεται περίπου στα 25 μ. και για την κατασκευή τους έχει χρησιμοποιηθεί τοπική πέτρα (σιδηρόπετρα). Οι βαθμίδες της νότιας πλευράς είναι εκ νέου κατασκευασμένες κατά την ελληνιστική εποχή (σήμερα διατηρούνται σε κακή κατάσταση). Πιθανώς να χρησιμοποιήθηκε για πολιτικούς και θρησκευτικούς σκοπούς, αλλά δεν μπορεί να αποκλειστεί εκ των προτέρων η χρήση του ως χώρου παραστάσεων. Η χρονολόγησή του υπολογίζεται στον 6^ο αι. π.Χ.⁴⁰

Τις κλίμακες της Αγοράς στη Λατώ στην Ανατολική Κρήτη, τις οποίες αρκετοί μελετητές αναφέρουν ως πρότυπο των ευθύγραμμων θεάτρων, δεν θα τις εξετάσουμε διότι η χρονολόγησή τους (4^ο – 3^ο αι. π.Χ.)⁴¹ τις εντάσσει εκτός των ορίων της παρούσας μελέτης.

³⁹ ΥΠ.ΠΟ.Α., 2012

⁴⁰ Isler, 2018

⁴¹ Αποστολάκου, 2012



Κεφάλαιο 2:

Το αρχαίο θέατρο του Διονύσου της Αθήνας

* * *

1. Αρχαίο θέατρο Διονύσου

Ο 18^{ος} αιώνας χαρακτηρίζεται από το έντονο ενδιαφέρον των ευρωπαϊών περιηγητών για τις Ελληνικές και Ρωμαϊκές αρχαιότητες. Στο πλαίσιο αυτό, εκτός των άλλων, υπήρξε έντονο ενδιαφέρον για την ανακάλυψη του αρχαίου θεάτρου του Διονύσου, του θεάτρου που φιλοξένησε του κορυφαίους δραματικούς ποιητές, η ακριβής θέση του οποίου έως τα μέσα του 18^{ου} αι. ήταν άγνωστη καθώς η Νότια Κλιτύ της Ακρόπολης ήταν καλυμμένη με χώμα και περιτειχισμένη από τμήμα του επισκευασμένου Ριζόκαστρου που αποτελούσε τον προμαχώνα του Σερπετζέ.⁴² Η αρχική εκτίμηση ήταν πως το θέατρο βρισκόνταν στη θέση του ωδείου του Ηρώδου του Αττικού. Το 1765 ο R. Chandler κατέληξε στο συμπέρασμα πως το θέατρο πρέπει να βρισκόνταν στη νοτιοανατολική πλαγιά της Ακρόπολης.⁴³ Ακολούθησαν κάποιες ανεπιτυχείς ανασκαφές από την Αρχαιολογική Εταιρεία μέχρι το 1861 όπου ο αρχιτέκτονας J.H. Strack του Γερμανικού Αρχαιολογικού Ινστιτούτου, με τη συγχρηματοδότηση της Αρχαιολογικής Εταιρείας, έφερε στο φως το κοίλο του θεάτρου. Μετά την αποχώρηση του J.H. Strack την ανασκαφή ανέλαβε εξ ολοκλήρου η Αρχαιολογική Εταιρεία τα αποτελέσματα της οποίας δημοσιεύτηκαν για πρώτη φορά στην Αρχαιολογική Εφημερίδα του 1862-63 μαζί με τα σχέδια του E. Ziller που περιείχαν αρχιτεκτονικά κατάλοιπα του σκηνικού κτηρίου του θεάτρου τα οποία απομακρύνθηκαν από τους πρώτους ανασκαφείς ως μεταγενέστερα και επομένως «άχρηστα».⁴⁴ Οι ανασκαφικές έρευνες από την Αρχαιολογική Εταιρεία διακόπηκαν το 1867 και ξεκίνησαν εκ νέου το 1876 έως το 1879. Το 1882 έως το 1895 τις ανασκαφές στο θέατρο ανέλαβε το Γερμανικό Αρχαιολογικό Ινστιτούτο, υπό την διεύθυνση του Wilhelm Dörpfeld τον οποίο η Αρχαιολογική Εταιρεία

⁴² Μικεδάκη, 2019, p. 1

⁴³ Γώγος, 2005, p. 23

⁴⁴ Μικεδάκη, 2019, pp. 1-2



χρηματοδότησε το 1925 για την εκτενέστερη έρευνα της ΝΔ γωνίας του κοίλου του θεάτρου. Οι έρευνες του Dörpfeld έφεραν στο φως νέα στοιχεία αλλά και ενδιαφέρονταν συμπεράσματα για την αρχιτεκτονική εξέλιξη και τις οικοδομικές φάσεις του αρχαίου θεάτρου του Διονύσου. Με δαπάνες της Αρχαιολογικής εταιρείας, ανασκαφή διεξήγαγε και ο Ιωάννης Τραυλός το 1951 στη μονόκλιτη βασιλική παλαιοχριστιανική εκκλησία που οικοδομήθηκε στα τέλη του 5^{ου} αι. μ.Χ. στην Ανατολική πάροδο του αρχαίου θεάτρου του Διονύσου. Πέραν όμως της Αρχαιολογικής Εταιρείας και του Γερμανικού Αρχαιολογικού Ινστιτούτου, στον χώρο του θεάτρου διενεργήθηκαν και μεμονωμένες ανασκαφικές έρευνες το 1923 πραγματοποιήθηκαν ανασκαφές από τον Γερμανό αρχαιολόγο Heinrich Bulle και το 1927, 1929 και 1933 από τον επίσης Γερμανό αρχιτέκτονα ερευνητή Ernst Fiechter. Τα τελευταία χρόνια οι ανασκαφικές έρευνες είναι περιορισμένης έκτασης ενώ οι εργασίες που πραγματοποιούνται από την Εφορεία Αρχαιοτήτων Πόλης Αθηνών, αφορούν κυρίως τη συντήρηση και την αποκατάσταση.⁴⁵

Τον Απρίλιο του 1886 ο Dörpfeld έκανε τη πρώτη δημοσίευση για το Ελληνικό Θέατρο αναφέροντας πως: *«Πριν από την κατασκευή του 4ου αιώνα, υπήρχε μόνο μία μεγάλη κυκλική ορχήστρα στην περιοχή του Διονύσου, από την οποία υπάρχουν ίχνη κάτω από το κτίριο της σκηνής. Ωστόσο μόνιμο σκηνικό οικοδόμημα δεν υπήρχε τον 5ο αιώνα, παρά μόνο μια ορχήστρα αποτελούμενη από πολυγωνικούς λίθους με διάμετρο 24μ. Δεν υπήρχαν πέτρινα εδώλια εκείνη την εποχή, αλλά ο θεατής μπορούσε να καθίσει στο έδαφος της πλαγιάς της Ακρόπολης ή το πολύ σε ξύλινους πάγκους. Η ορχήστρα ήταν δίπλα στον παλιό ναό του Διονύσου, τα θεμέλια του οποίου σώζονται ακόμα».*⁴⁶

Αυτά τα πρώτα αποτελέσματα των ερευνών του Dörpfeld σκόρπησαν απογοήτευση στην πλειονότητα των μελετητών της εποχής οι οποίοι, έχοντας κατά νου μεταγενέστερα αρχαιολογικά κατάλοιπα αλλά και τις πραγματείες των Βιτρούβιου (μέσα 1^{ου} αι. π.Χ.) και Ιούλιου Πολυδεύκη (λατ. Pollux - μέσα 2^{ου} αι. μ.Χ.), φαντάζονταν το θέατρο του Διονύσου της κλασσικής περιόδου ως ένα μνημειώδες οικοδόμημα. Εξαίρεση αποτέλεσε ο Ulrich von Wilamowitz - Moellendorff, Γερμανός φιλόλογος και σπουδαίος ερμηνευτής του αρχαίου

⁴⁵ Μικεδάκη, 2019, pp. 1-2

⁴⁶ Müller, 1886



Ελληνικού πολιτισμού, του οποίου οι απόψεις περί ξύλινων εδωλίων στο θέατρο του Διονύσου του 5^{ου} αι. π.Χ. επιβεβαιώθηκαν από τις αποκαλύψεις του Dörpfeld.⁴⁷

Το 1896 ο Dörpfeld δημοσίευσε το σύνολο των έως τότε ευρημάτων του, ενώ παράλληλα προσπάθησε να διακρίνει τις αρκετές οικοδομικές φάσεις του θεάτρου μέσα στην χλιετή λειτουργία του.⁴⁸ Όπως είναι λογικό η διάκριση, η ανακατασκευή και η χρονολόγηση των διαφόρων οικοδομικών φάσεων σε μια τόσο μακρά περίοδο δεν είναι καθόλου εύκολο εγχείρημα. Έτσι, κάποια από τα συμπεράσματα του Dörpfeld επανεξετάστηκαν από τους μετέπειτα μελετητές.⁴⁹

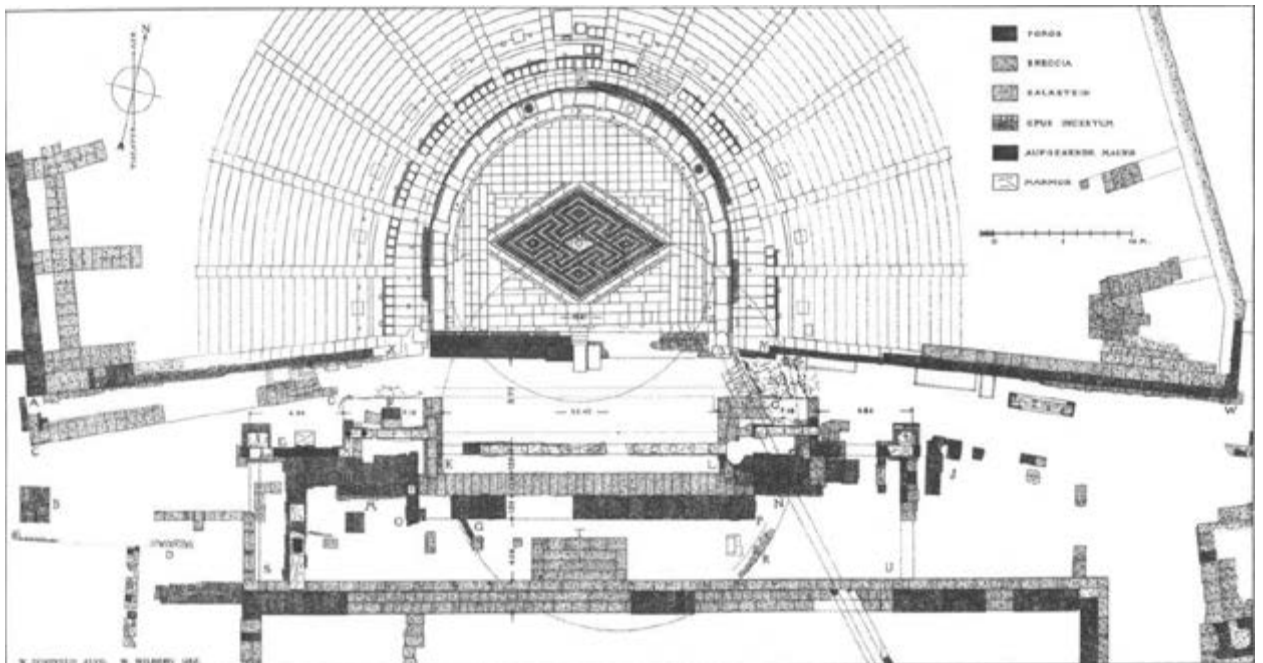

Εικόνα 5: Σχέδιο του Dörpfeld. Κάτοψη της σκηνής και της ορχήστρας του θεάτρου του Διονύσου στην Αθήνα (Scullion, 1994, p. 137)

⁴⁷ Scullion, 1994, p. 4

⁴⁸ Το θέατρο του Διονύσου είναι ένα κτίριο με μακραίωνη ιστορία η οποία ξεκινάει από τον 6^ο - 5^ο αι. π.Χ. έως τον 4^ο - 5^ο αι. μ.Χ. όπου παρακμάζει και καταργείται η λειτουργία του, Μικεδάκη, 2019, pp. 1-18

⁴⁹ Scullion, 1994, p. 4



2. Οι οικοδομικές φάσεις των κλασικών χρόνων

Σε γενικές γραμμές οι μελετητές συμφωνούν αναφορικά με το ποια δομικά στοιχεία, από αυτά που βρέθηκαν στον θεατρικό χώρο δίπλα στο ιερό του Διονύσου Ελευθερέως στην Αθήνας, είναι τα παλαιότερα. Αυτό που αμφισβητείται είναι η αρχιτεκτονική μορφή που είχε ο χώρος, στον οποίο ανήκαν τα εν λόγω δομικά στοιχεία.

Τα παλαιότερα δομικά στοιχεία της παλαιότερης οικοδομικής φάσης είναι τα διαστάσεων 13,5 x 8 μ. θεμέλια του παλαιότερου ναού του Διονύσου και τέσσερα μικρά τμήματα τοίχων, τρία από τα οποία αποτύπωσε στο σχέδιό του ο Dörpfeld (εικ. 5) με τα γράμματα **R**, **Q** και **D**, ενώ το τέταρτο ήρθε στο φως από τον Fiechter που το αποτύπωσε στο δικό του σχέδιο (εικ. 6) με το όνομα **SM2**.⁵⁰

Στην πρώτη οικοδομική φάση του θεάτρου η ορχήστρα δημιουργήθηκε πάνω σε ένα κεκλιμένο βραχώδες έδαφος στη νότια κλιτύ του βράχου της Ακρόπολης. Η φάση αυτή περιλαμβάνει τουλάχιστον το νότιο μισό της σημερινής ορχήστρας που βρίσκεται περίπου 30εκ. πάνω από το βραχώδες υπέδαφος το οποίο πιθανότατα εξομαλύνθηκε προκειμένου να

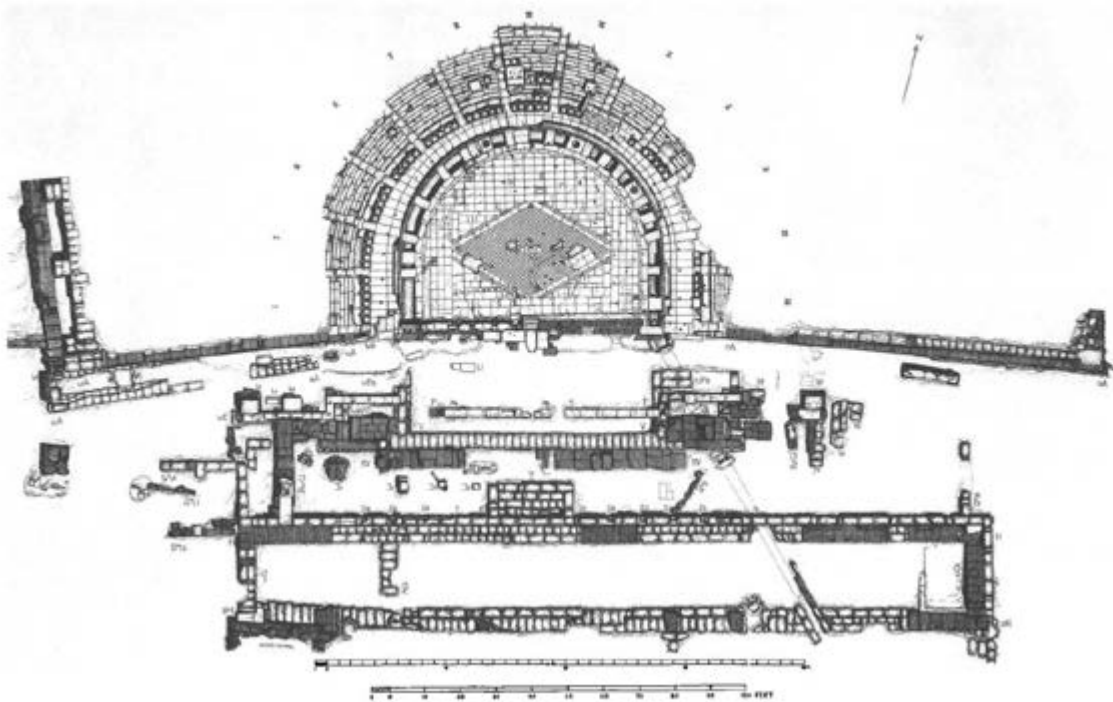

Εικόνα 6: Σχέδιο Fiechter. Κάτοψη του θεάτρου του Διονύσου στην Αθήνα. (Scullion, 1994, p. 137)

⁵⁰ Scullion, 1994, p. 7



τη φιλοξενήσει. Ο μήκος 4 μ. τοίχος **R** (**SM1** στο σχέδιο του Fiechter) που περιλαμβάνεται στη πρώτη οικοδομική φάση, είναι από ασβεστόλιθο και βρίσκεται στο Ανατολικό ήμισυ του σκηνικού οικοδομήματος.⁵¹ Από ασβεστόλιθο είναι και ο ευθύγραμμος αναλημματικός τοίχος **D** (**SM3** στο σχέδιο του Fiechter) που συγκρατούσε τις επιχώσεις της παλαιάς Δυτικής παρόδου. Θα πρέπει να αναφέρουμε επίσης πως δέκα μέτρα νοτιότερα του τοίχου **R** το έδαφος υποχωρεί περίπου κατά ένα μέτρο φτάνοντας σχεδόν στο ίδιο επίπεδο με τον παλαιό ναό. Σήμερα οι μελετητές συμφωνούν πως ο τοίχος **R** αποτελεί τμήμα του αναλημματικού τοίχου της επίπεδης επιφάνειας που συμπεριελάμβανε την ορχήστρα, και είχε ύψος που έφτανε τουλάχιστον την επιφάνεια της σημερινής ορχήστρας, δηλαδή περίπου 2μ. Εκεί που διαφωνούν είναι στο σχήμα του. Σε αυτή την πρώιμη φάση δεν υπάρχουν ίχνη σκηνικού οικοδομήματος ή κοίλου.

Για την χρονολόγηση της πρώτης οικοδομικής φάσης, ο Dörpfeld, π.χ., πίστευε πως ο τοίχος **R** χρονολογείται τον 6^ο αι. π.Χ. ενώ ο τοίχος **D** τον 5^ο αι. π.Χ.⁵² Ο Dinsmoor στηριζόμενος περισσότερο σε φιλολογικές πηγές, όπως αυτές που μας πληροφορούν πως η κατάρρευση των ικρίων⁵³ (των ξύλινων εδωλίων) την 70^η Ολυμπιάδα (500-497 π.Χ.) οδήγησε στην κατασκευή ενός μόνιμου θεάτρου στη Νότια Κλιτύ της Ακρόπολης, τοποθετεί την ανέγερση του αρχαίου θεάτρου του Διονύσου στις αρχές του 5^{ου} αι. π.Χ.⁵⁴ Ο Τραυλός, τέλος, χρονολογεί τους τοίχους **R** και **D** στον 6^ο αι. π.Χ. αλλά πιστεύει πως οι δομές που τους περιείχαν λειτουργούσαν ως χώροι λατρείας του Διονύσου και ότι μόνο κατά την εποχή του Περικλή το θέατρο του Διονύσου φιλοξένησε δραματικούς αγώνες· οι τελευταίοι διεξάγονταν στην Αγορά πριν μεταφερθούν στο θέατρο που κατασκευάστηκε στη Νότια Κλιτύ της Ακρόπολης.⁵⁵ Από την άλλη, τα αρχαιολογικά τεκμήρια, που ανάγονται στην πρώτη φάση, δίνουν μια χρονολόγηση στο τέλος του 6^{ου} - αρχές 5^{ου} αι. π.Χ. Η επιστημονική κοινότητα συμφωνεί πως ο παλαιός ναός του Διονύσου αποτελεί κτίσμα της Ύστερης Αρχαϊκής εποχής. Τα χαρακτηριστικά των αρχαιότερων καταλοίπων των αναλημματικών τοίχων του θεάτρου, όπως το πολυγωνικό σχήμα τους και το δομικό υλικό τους (τοπικός

⁵¹ Γώγος, 2005, pp. 40-41; Dörpfeld, 1896

⁵² Dörpfeld, 1896, p. 26

⁵³ Μια από τις υπάρχουσες θεωρίες υποστηρίζει πως τα ίκρια ήταν τοποθετημένα στην Αγορά. Για τα ίκρια θα αναφερθούμε παρακάτω.

⁵⁴ Dinsmoor, 1950, p. 313

⁵⁵ Travlos, 1988, p. 537



ασβεστόλιθος), δείχνουν μια χρονολόγηση στο τέλος του 6^{ου} αι. π.Χ. ή στις αρχές του 5^{ου} αι. π.Χ., ημερομηνία που σε γενικές γραμμές είναι αποδεκτή.⁵⁶

Η δεύτερη οικοδομική φάση χρονολογείται στην περίοδο του Περικλή, στα μέσα του 5^{ου} αι. π.Χ. Η φάση αυτή εντάσσεται στο πλαίσιο του μεγάλου κτιριακού προγράμματος του Περικλή που έλαβε χώρα στην πόλη των Αθηνών και είχε ως αποτέλεσμα στο να αλλάξει αισθητά η αρχιτεκτονική της όψη. Στο χώρο της νότιας κλιτύς της Ακρόπολης οι επεμβάσεις εντοπίζονται στην ανακαίνιση του αρχαϊκού / πρώιμου κλασικού θεάτρου του Διονύσου και στην κατασκευή του Ωδείου του Περικλή που, σύμφωνα με το Σ. Γώγο,⁵⁷ και τα δύο εντάσσονται σε έναν ενιαίο οικοδομικό σχεδιασμό. Αναλυτικότερα στο «Περίκλειο» θέατρο του Διονύσου πραγματοποιήθηκε η εγκατάσταση λίθινων θεμελίων, όπως το διαστάσεων 7 x 3μ. λίθινο κρηπίδωμα T (εικ. 2 και 3) πάνω στην οποία πρέπει να στηρίζονταν η θεατρική μηχανή που χρησιμοποιήθηκε κυρίως από τον Ευριπίδη για την παρουσίαση του «*από μηχανής θεού*» του, η προσθήκη μιας νέας λίθινης ευθύγραμμης προεδρίας, η αντικατάσταση των παλαιότερων ικρίων, η επέκταση του κοίλου και πιθανώς η μετατόπιση της ορχήστρας περίπου δώδεκα μέτρα βορειοανατολικά τις οποίες το αρχικό εμβαδόν μειώθηκε προκειμένου να δημιουργηθεί ο απαιτούμενος χώρος για την κατασκευή του κτηρίου της σκηνής.⁵⁸ Οι αλλαγές που εφαρμόστηκαν στο κοίλο μετά τη μετατόπισή του γύρο από τη νέα ορχήστρα, εντοπίζονται στην αύξηση της κλίσης του και στην απόκτηση σαφούς αρχιτεκτονικής μορφής που προκύπτει από την κατασκευή των απαραίτητων αναλημματικών τοίχων, κυρίως κατά μήκος των παρόδων, για τη συγκράτηση των επιχωματώσεων. Τα εδώλια, και σε αυτήν την δεύτερη φάση, παρέμειναν ξύλινα με εξαίρεση μόνο την προεδρία η οποία, όπως προαναφέραμε, μετατράπηκε σε λίθινη. Όσον αφορά το σχήμα του κοίλου και της ορχήστρας, αυτό θα εξεταστεί παρακάτω. Από τα έως τώρα στοιχεία που παραθέσαμε συμπεραίνεται ότι το αρχαίο θέατρο του Διονύσου παρέμεινε στο μεγαλύτερο μέρος του ξύλινο έως τα μέσα του 4^{ου} αι. π.Χ., δηλαδή για περισσότερα από 150 χρόνια.⁵⁹

⁵⁶ Wycherley, 1978, pp. 267-77

⁵⁷ Γώγος, 2005

⁵⁸ Blume, 2008

⁵⁹ Papastamati, 2015, p. 62



Πιθανότατα τότε, σε μια προσπάθεια να εξυπηρετηθούν οι νέες δραματουργικές απαιτήσεις, το θέατρο απέκτησε και ξύλινο σκηνικό οικοδόμημα στηριζόμενο σε λίθινα θεμέλια καθώς πιο πριν είτε δεν υπήρχε, είτε αποτελούσε μια πρόχειρη, υποτυπώδη κατασκευή από φθαρτά υλικά, με αποτέλεσμα σήμερα να μην υπάρχουν τεκμήρια για την ύπαρξή του.⁶⁰ Για τη πρόιμη σκηνή έχουν εκφραστεί διάφορες απόψεις. Ο U.v.Wilamowitz - Moellendorff θεωρεί πως τις σκηνοθετικές ανάγκες των έργων κάλυπτε μια ξύλινη κατασκευή,⁶¹ ενώ οι N.G.L. Hammond⁶² και S. Melchinger,⁶³ ότι υπήρχε ένα τμήμα φυσικού βράχου στο νοτιοανατολικό άκρο της ορχήστρας που το ονόμασαν «Πάγο» (Βράχο) και «Σκηνή του Πάγου» αντίστοιχα.

Λόγω των ισχνών αρχαιολογικών καταλοίπων, η χρονολόγηση του Ωδείου του Περικλή και κατ' επέκταση της δεύτερης φάσης του θεάτρου, υπήρξε στοιχείο αντιπαράθεσης μεταξύ των ερευνητών. Η χρονολόγηση του Ωδείου βασίζεται σε ένα απόσπασμα του Πλουτάρχου (*Περικλής* 13.9-11)⁶⁴ που μας δίνει διάφορες πληροφορίες, όπως π.χ. για τη μορφή του, η οποία αντέγραφε τη σκηνή του Πέρση βασιλιά (του Ξέρξη) ή τη λειτουργία του ως χώρος που εξυπηρετούσε την, αναδιοργανωμένη από τον Περικλή, γιορτή των Παναθηναίων.⁶⁵ Σε αυτό το απόσπασμα, ο Πλούταρχος παραθέτει ένα κομμάτι από μια κωμωδία του Κρατίνου, ...*προσέρχεται [Περικλής] τῷδεῖον ἐπὶ τοῦ κρανίου ἔχων...* (*Περικλής* 13.10) που χρονολογείται στο 442 π.Χ. Επομένως, μια ημερομηνία γύρω στο 442 π.Χ. θεωρείται αποδεκτή για το Ωδείο από τους περισσότερους μελετητές. Οι όποιες αντιδράσεις υπήρξαν για την χρονολόγησή του, ελλείψει και της αρχαιολογικής τεκμηρίωσης, δε φαίνονται και πολύ πειστικές.

⁶⁰ Froning, 2002, p. 52

⁶¹ Wilamowitz-Moellendorff, 1886, pp. 597-622

⁶² Hammond, 1972, pp. 387-450

⁶³ Melchinger, 1974

⁶⁴ [13.9] τὸ δ' Ὡιδεῖον, τῆ μὲν ἐντὸς διαθέσει πολυέδρον καὶ πολυστυλον, τῆ δ' ἐρέψει περικλινὲς καὶ κάταντες ἐκ μᾶς κορυφῆς πεποιημένον, εἰκόνα λέγουσι γενέσθαι καὶ μίμημα τῆς βασιλέως σκηνῆς, ἐπιστατοῦντος καὶ τούτῳ Περικλέους. [13.10] διὸ καὶ πάλιν Κρατῖνος ἐν Θράτταις παίζει πρὸς αὐτόν· ὁ σχινοκέφαλος Ζεὺς ὄδε προσέρχεται [Περικλής] τῷδεῖον ἐπὶ τοῦ κρανίου ἔχων, ἐπειδὴ τοῦστρακον παροίχεται. [13.11] φιλοτιμούμενος δ' ὁ Περικλῆς τότε πρῶτον ἐψηφίσαστο μουσικῆς ἀγῶνα τοῖς Παναθηναίοις ἄγεσθαι, καὶ διέταξεν αὐτὸς ἀθλοθέτης αἰρεθεῖς, καθότι χρῆ τοὺς ἀγωνιζομένους αὐλεῖν ἢ ἄδειν ἢ κιθαρίζειν. ἐθεῶντο δὲ καὶ τότε καὶ τὸν ἄλλον χρόνον ἐν Ὡιδείῳ τοὺς μουσικοὺς ἀγῶνας. Πλούταρχος, 2006

⁶⁵ Γώγος, 2008, pp. 27-65



Η τελευταία οικοδομική φάση της κλασικής περιόδου είναι γνωστή ως *Λυκούργεια* φάση. Τότε το θέατρο γίνεται εξολοκλήρου λίθινο. Ανεγείρεται το λίθινο ημικυκλικό κοίλο και το διώροφο σκηνικό οικοδόμημα με τα λεγόμενα παρασκήνια. Στη νότια πλευρά του θεάτρου χτίζεται μια επιμήκης δωρική στοά και οικοδομείται ο νέος ναός του Διονύσου.⁶⁶ Η χρονολόγηση και αυτής της φάσης έχει διχάσει του επιστήμονες. Η χρονολόγηση του νέου ναού αρχικά στηρίχθηκε σε μια αναφορά του Πανσανία,⁶⁷ που μας πληροφορεί ότι ο ναός φιλοξενούσε το χρυσελεφάντινο άγαλμα του θεού Διονύσου, φιλοτεχνημένο από τον γλύπτη Αλκαμένη, μαθητή του Φειδία, (β' μισό του 5^{ου} αι. π.Χ.). Έτσι, ο ναός αρχικά συμπεριλήφθηκε στο οικοδομικό πρόγραμμα του Περικλή, δηλαδή στη δεύτερη οικοδομική φάση του θεάτρου. Με βάση, όμως, τη μελέτη της κεραμικής που βρέθηκε στα θεμέλια του ναού και δημοσιεύθηκε το 1963 από τον Π. Καλλιγά,⁶⁸ η ανέγερσή του χρονολογείται στα μέσα του 4^{ου} αι. π.Χ.

Ένα άλλο αίτιο αντιπαράθεσης υπήρξε το δομικό υλικό των θεμελίων της στοάς αλλά και του τοίχου κάτω από την δυτική πάροδο, τα οποία κατασκευάστηκαν από κροκαλοπαγές πέτρωμα (breccia), ένα υλικό που χρησιμοποιήθηκε ευρέως κατά τη διάρκεια του 4^{ου} αι. π.Χ., κυρίως ως υλικό θεμελίωσης. Ο Dinsmoor στηρίζεται στον ναό του Ραμνούντα, η ανέγερση του οποίου χρονολογείται το 436-432 π.Χ., και στην χρησιμοποίηση σε αυτόν κροκαλοπαγών πετρωμάτων, προκειμένου να εντάξει χρονολογικά τη στοά στο δεύτερο μισό του 5^{ου} αι. π.Χ., υποστηρίζοντας πως η χρήση του στα θεμέλια μπορεί να προήλθε από την δυσχερή οικονομική κατάσταση λόγω του Πελοποννησιακού Πολέμου.⁶⁹ Η διαφορά, όμως ανάμεσα στις δυο κατασκευές είναι πως στη στοά το συγκεκριμένο δομικό υλικό χρησιμοποιήθηκε για τη θεμελίωση ενώ στον ναό του Ραμνούντα ως δάπεδο. Αντίθετα με τον Dinsmoor, ο Τραυλός χρονολογεί τα θεατρικά κατάλοιπα των θεμελίων που αποτελούνται από το συγκεκριμένο υλικό, τον 4^ο αι. π.Χ. Για τη συγκεκριμένη χρονολόγηση έλαβε υπόψιν του διάφορα συγκριτικά στοιχεία όπως το μνημείο των Επωνύμων Ηρώων, όπου στα θεμέλια του (τελευταίο τρίτο του 4^{ου} αι. π.Χ.) έχει χρησιμοποιηθεί κροκαλοπαγές πέτρωμα.⁷⁰ Είναι λοιπόν σαφές ότι η χρήση των

⁶⁶ Scullion, 1994, p. 7; Γώγος, 2005, pp. 110-111

⁶⁷ Πανσανίας, I.20.3

⁶⁸ Καλλιγάς, 1963

⁶⁹ Dinsmoor, 1950, p. 317

⁷⁰ Travlos, 1988, p. 537



κροκαλοπαγών πετρωμάτων στα θεμέλια των κτηρίων επιβεβαιώνεται αρχικά από τα μέσα του 4^{ου} αι. π.Χ και γίνεται πολύ δημοφιλής στη συνέχεια.⁷¹

Για τη χρονολόγηση της δεύτερης οικοδομικής φάσης του θεάτρου (450/440 π.Χ. – 390 π.Χ.) μπορούν να χρησιμοποιηθούν, επίσης, οι λίθινες πλάκες που αποτελούσαν τμήματα προεδρίας που φέρουν επιγραφές του 5^{ου} αι. π.Χ.⁷² Οι πλάκες αυτές επαναχρησιμοποιήθηκαν για την κάλυψη του ανώτερου τμήματος του αποχετευτικού αφωφού που ξεκινάει από τη νοτιοανατολική γωνία της υπάρχουσας ορχήστρας, διατρέχει διαγώνια το «Λυκούργειο» σκηνικό οικοδόμημα και καταλήγει έξω από τη στοά.⁷³ Επίσης, ένα ακόμη τμήμα προεδρίας βρέθηκε να έχει επαναχρησιμοποιηθεί στη νοτιοδυτική γωνία του νεότερου αναλημματικού τοίχου της δυτικής παρόδου.⁷⁴ Τα προεδρικά καθίσματα, στα οποία ανήκαν οι πλάκες αυτές είχαν εγκατασταθεί στη δεύτερη οικοδομική φάση. Μια εξήγηση που θα μπορούσε να δοθεί για αυτή την αλλαγή χρήσης είναι το γεγονός πως κατά τις δύο πρώτες οικοδομικές φάσεις του θεάτρου η προεδρία ήταν ευθύγραμμη. Στην τρίτη φάση η προεδρία ακολούθησε την αναδιαμορφωμένη στρογγυλή μορφή της ορχήστρας και του κοίλου οπότε έπαψε να εξυπηρετεί τον αρχικό σκοπό της.⁷⁵

3. Η μορφή του Διονυσιακού θεάτρου κατά την κλασική περίοδο

Κατά τη διάρκεια της κλασικής περιόδου το θέατρο του Διονύσου, στη νότια κλιτύ της Ακρόπολης των Αθηνών, αποτέλεσε το κέντρο της δραματουργικής τέχνης. Ο συγκεκριμένος χώρος φιλοξένησε τους κορυφαίους εκπροσώπους του είδους, οι οποίοι έγραψαν τα περισσότερα από τα έργα τους για να τα παρουσιάσουν εκεί.

Δυστυχώς, όμως, διάφοροι παράγοντες, όπως οι αρκετές τροποποιήσεις του μνημείου στο πέρασμα των αιώνων, η αποσπασματικότητα των γραπτών πηγών που

⁷¹ Scullion, 1994, p. 13

⁷² Γώγος, 2005, pp. 88-89

⁷³ Bulle, 1928, pp. 55-60

⁷⁴ Dörpfeld, 1896, p. 38

⁷⁵ Scullion, 1994, p. 14



σχετίζονται με τη περίοδο αυτή, η έλλειψη επαρκών αρχαιολογικών στοιχείων κ.ά., αποτέλεσαν και συνεχίζουν να αποτελούν ανασταλτικούς παράγοντες στην προσπάθεια των επιστημόνων να απαντήσουν με απόλυτη ακρίβεια σε ερωτήματα που σχετίζονται με την αρχιτεκτονική μορφή, τη λειτουργία, ακόμη και τη χρονολόγηση των διαφόρων φάσεων, όπως είδαμε παραπάνω.

Το αποτέλεσμα των προβλημάτων αυτών ήταν η ανάπτυξη δύο αντίθετων θεωριών που αφορούν την αρχιτεκτονική μορφή των δύο πρώτων οικοδομικών φάσεων του αρχαίου θεάτρου του Διονύσου: α) του θεάτρου της Ύστερης Αρχαϊκής (540/530-500/490 π.Χ.) και Πρώιμης Κλασικής περιόδου (500/490-450 π.Χ.) και β) του θεάτρου της Ωριμης Κλασικής περιόδου (450-400/390 π.Χ.). Η πρώτη θεωρία - με εκφραστή αρχικά τον W. Dörpfeld,⁷⁶ έναν από τους πρώτους ανασκαφείς του μνημείου που δημοσίευσε το 1896 τα πορίσματα των ερευνών του, και εν συνεχεία τον E. Fiechter,⁷⁷ τον άνθρωπο που ανέλαβε να συνεχίσει την έρευνα του Dörpfeld - υποστηρίζει πως το σχήμα της ορχήστρας ήταν εξ αρχής κυκλικό. Η δεύτερη, η οποία τα τελευταία χρόνια θεωρείται από τους περισσότερους μελετητές ως επικρατέστερη, υποστηρίζει πως το πρώιμο κλασικό θέατρο ήταν κατασκευασμένο από ξύλινα ευθύγραμμα βαθμιδωτά εδώλια (ίκρια) σε σχήμα Π που οριοθετούσαν τις τρεις πλευρές μιας ορθογώνιας - τραπεζοειδούς ορχήστρας.⁷⁸

4. Η θεωρία της κυκλικής μορφής του Διονυσιακού θεάτρου

Ο Dörpfeld το 1896, όπως προαναφέραμε, σε μια προσπάθεια ανασύνθεσης της πρώτης οικοδομικής φάσης του αρχαίου θεάτρου του Διονύσου, υποστήριξε ότι το σχήμα της πρώιμης ορχήστρας ήταν κυκλικό. Υπολόγισε ότι ο τοίχος R (SM1 στο σχέδιο του Fiechter) είναι καμπύλος και μαζί με τον τοίχο Q (J3 στο σχέδιο του Fiechter) και τον φυσικό βράχο V στην ανατολική πάροδο του θεάτρου, αποτελούν τμήματα της λίθινης περιφέρειας

⁷⁶ Dörpfeld, 1896

⁷⁷ Fiechter, 1935

⁷⁸ Gebhard, 1974, p. 440



της πρώιμης κυκλικής ορχήστρας με ακτίνα περίπου 12μ. και διάμετρο 24μ. την οποία τοποθετεί λίγα μέτρα νοτιοανατολικά της υπάρχουσας (εικ. 5 και 6). Όσο για τον τοίχο D (SM3 στο σχέδιο του Fiechter), ο Dörpfeld υπέθεσε ότι αποτελούσε μέρος του αναλημματικού τοίχου της παλαιάς δυτικής παρόδου.⁷⁹ Για αρκετά χρόνια, το σχήμα της ορχήστρας που πρότεινε ο Dörpfeld, αλλά και γενικότερα η άποψη πως η μορφή του θεάτρου του Λυκούργου ήταν λίγο έως πολύ η διάδοχος μορφή των πρώιμων οικοδομικών φάσεων, έγιναν αποδεκτές παγκοσμίως από τους μελετητές. Οι όποιες κριτικές δέχθηκε η θεωρία του Dörpfeld, όπως αυτή του Αμερικανού επιστήμονα J.T. Allen,⁸⁰ ή του Dinsmoor,⁸¹ είχαν να κάνουν όχι με το σχήμα αλλά με τη διάμετρο της ορχήστρας. Άλλωστε τα υπολείμματα στα οποία στηρίζεται αυτή η θεωρία είναι ισχνά και οδηγούν σε εικασίες σχετικά με τη διάμετρο του κύκλου, στον οποίο πιθανώς ανήκαν.

Όσον αφορά το σκηνικό οικοδόμημα, όπως προαναφέραμε, κάποιου είδους ξύλινη κατασκευή πρέπει να είχε ανεγερθεί στο θέατρο γύρο στο 458 π.Χ. Το χρονικό αυτό όριο υπολογίζεται με βάση την διδασκαλία της *Ορέστειας* του Αισχύλου, τριλογία που απαιτούσε την ύπαρξη σκηνης ως βασικό στοιχείο σκηνοθεσίας των έργων. Δύο είναι οι απόψεις που έχουν εκφραστεί σχετικά με το πού βρίσκονταν η σκηνή των πρώτων φάσεων. Η πρώτη, πιθανότερη, είναι να ήταν τοποθετημένη εντός της περιφέρειας της ορχήστρας και συγκεκριμένα στο νότιο άκρο της, ακριβώς απέναντι από κοίλο. Η δεύτερη, θέλει τη σκηνή εκτός της περιφέρειας της ορχήστρας, αλλά συγκεντρώνει λιγιστές πιθανότητες καθώς ο χώρος που απομένει είναι μόλις 2μ. περίπου.⁸²

Το 1927, 1929 και 1933 ο Fiechter, συνεχίζοντας την έρευνα του Dörpfeld, πραγματοποίησε νέες ανασκαφές στο θέατρο του Διονύσου. Τα αποτελέσματα των ανασκαφών αυτών δημοσιεύτηκαν, μαζί με τις δικές του απόψεις, το 1936.⁸³ Σε αυτές ο Fiechter απέρριψε την άποψη του Dörpfeld ότι τα υπολείμματα αποτελούν μέρος της λίθινης περιφέρειας μιας κυκλικής ορχήστρας της πρώτης οικοδομικής φάσης, υποστηρίζοντας πως ο τοίχος Q (J3 στο σχέδιο του Fiechter) είναι ευθύγραμμος και μαζί με τον τοίχο R (SM1

⁷⁹ Dörpfeld, 1896, pp. 26-28

⁸⁰ Allen, 1919

⁸¹ Dinsmoor, 1950, p. 313

⁸² Scullion, 1994, p. 28

⁸³ Fiechter, 1936



στο σχέδιο του Fiechter), που είναι εν μέρει καμπύλος, αποτελούν τμήμα ενός αναλημματικού τοίχου τοξοειδούς σχήματος που στηρίζει την επιχωμάτωση της επίπεδης περιοχής μπροστά από το κοίλο. Μέσα σε αυτόν τον επίπεδο χώρο ο Fiechter υποστηρίζει πως υπήρχε και μια κυκλική ορχήστρα με διάμετρο 21,5μ., το νότιο άκρος της οποίας βρίσκεται σε απόσταση 4μ. από τον τοξοειδή αναλημματικό τοίχο.⁸⁴ Σχετικά με τον τοίχο SM3 (ο τοίχος D του Dörpfeld) αυτός είναι μέρος ενός αναλημματικού τοίχου της επικλινούς δυτικής παρόδου του θεάτρου που εξομάλυνε την υψομετρική διαφορά του παλαιού ναού του Διονύσου και του θεατρικού χώρου.⁸⁵

Στη πλειοψηφία της η νεώτερη έρευνα, κρίνοντας σωστότερη τη θεωρία του E. Fiechter, τάσσεται υπέρ της ευθύγραμμης μορφής (ευθύγραμμος / ορθογώνιος σκηνικός χώρος και αντίστοιχα ευθύγραμμο κοίλο) του πρώτου θεάτρου του Διονύσου στην Αθήνα. Για την τεκμηρίωση της θέσης αυτής υποστηρίζεται πως κανένα από τα αρχαιολογικά κατάλοιπα που ανήκουν στην πρώτη οικοδομική φάση του θεάτρου δεν εμφανίζει κυκλική πορεία. Η πορεία του τοίχου R (SM1) θεωρείται καμπύλη μόνο κατά σε τμήμα του, στο νότιο άκρο, ενώ το υπόλοιπο βόρειο τμήμα θεωρείται ευθύγραμμο. Ευθύγραμμη θεωρείται επίσης και η πορεία του τοίχου Q (J3), παρά το γεγονός ότι η μεγάλης έκτασης φθορά που υπέστη στο πέρασμα του χρόνου αποτελεί ανασταλτικό παράγοντα στο να υποστηρίξει κάποιος με βεβαιότητα την ευθύγραμμη ή καμπύλη αρχική πορεία της εξωτερικής επιφάνειας των λιθόπλινθων από τους οποίους αποτελείται. Η τεκμηρίωση της ευθύγραμμης πορείας του τοίχου Q (J3) στηρίζεται σε μια φωτογραφία που δημοσιεύτηκε το 1974 από την E. Gebhard, στην οποία υπογραμμίζεται η ευθύγραμμη πορεία της κατασκευής από την κλίμακα που τοποθετήθηκε δίπλα της για τις ανάγκες της φωτογράφισης.⁸⁶ Ωστόσο, ο S. Scullion⁸⁷ δεν δείχνει να πείθεται από το επιχείρημα αυτό αμφισβητώντας την ευθύγραμμη πορεία του τοίχου Q. Η αμφισβήτηση αυτή στηρίζεται σε μια φωτογραφία (εικ. 7), η οποία δημοσιεύτηκε το 1922 από τον R.C. Flickinger στο *The Greek theater and its drama (1922)*², και απεικονίζει το, κατασκευασμένο από λευκό ασβεστόλιθο, βόρειο τμήμα του τοίχου Q που στην φωτογραφία της E. Gebhard, το 1974, είχε χαθεί. Δικαίως, λοιπόν, ο Scullion,

⁸⁴ Fiechter, 1935, p. 38

⁸⁵ Γώγος, 2005, pp. 44-6

⁸⁶ Gebhard, 1974, p. 428 ff

⁸⁷ Scullion, 1994, pp. 20-21



υποστηρίζει πως η φωτογραφία του 1922 θα μπορούσε να συμβάλει στον καλύτερο υπολογισμό της αρχικής πορείας του τοίχου Q η οποία, όπως ο ίδιος υποστηρίζει, πιθανόν να ήταν καμπυλόγραμμη. Στο πλαίσιο αυτού του διαλόγου, όμως, θα μπορούσε κανείς να υποστηρίξει πως οι βασικοί μελετητές του Διονυσιακού θεάτρου Dörpfeld⁸⁸, Bulle⁸⁹ και Fiechter⁹⁰, οι οποίοι διενέργησαν ανασκαφές στον χώρο και μελέτησαν τα αρχαιολογικά κατάλοιπα του θεάτρου, όχι μόνο δεν μπόρεσαν με βεβαιότητα να υποστηρίξουν την καμπυλότητά του αλλά αντίθετα ο Fiechter παρουσιάζεται πεπεισμένος πως ο τοίχος Q (J3) είναι ευθύγραμμος.⁹¹

Ένα ακόμη στοιχείο που, σύμφωνα με ορισμένους μελετητές, ενισχύει τη θεωρία του κυκλικού σχήματος της ορχήστρας του πρώτου θεάτρου του Διονύσου στην Αθήνα υπήρξε το επονομαζόμενο, λόγω του σχήματός του, *κυκλικό οικοδόμημα* (εικ. 8) που ήρθε στο φως το 1892/93 στη νότια πλευρά της ακρόπολης της Σπάρτης.⁹² Αρχικά η χρονολόγηση της



Εικόνα 7: Τοίχος Q. R. Flickinger *The Greek theater and its drama* (1922), (*Scullion, 1994, pp. 64, fig. 34*)

⁸⁸ Dörpfeld, 1896

⁸⁹ Bulle, 1928

⁹⁰ Fiechter, 1935

⁹¹ Fiechter, 1935

⁹² Waldstein & Meader, 1893; Για την ακριβή περιγραφή του «Κυκλικού Οικοδομήματος» βλ. αναλυτικά Waywell & Wilkes, 1994



πρώτης οικοδομικής φάσης του συγκεκριμένου οικοδομήματος υπολογίστηκε στα τέλη του 6^{ου} / αρχές 5^{ου} αι. π.Χ., γεγονός που το κατέστησε σύγχρονο με το αρχαίο θέατρο του Διονύσου και με την κυκλική ορχήστρα που σύμφωνα με τη σχετική θεωρία αυτό είχε, ενώ ευδιάκριτη ήταν μια ακόμη οικοδομική φάση κατά τη ρωμαϊκή περίοδο.⁹³ Το συγκεκριμένο κτίσμα, αποτελείται από μια κυκλικού σχήματος επιφάνεια, διαμέτρου περίπου 43μ., οριοθετημένη νότια από έναν ημικυκλικό αναλημματικό τοίχο στην περιφέρεια του οποίου εφάπτονται τρεις ανάλογου σχήματος σειρές βαθμίδων. Ωστόσο υποστηρίχθηκε από ορισμένους ότι ο ημικυκλικός αναλημματικός τοίχος αποτελούσε τμήμα ενός κυκλικού.⁹⁴ Σχετικά με τη χρήση του, υπήρξε η άποψη πως πρόκειται για το *οικόδομημα περιφερές* το οποίο αναφέρει ο Πausanias (3.12.11). Όμως, η ανακάλυψη θραυσμάτων από αναθηματικά πηλίνα προσωπεία οδήγησε ορισμένους μελετητές στο συμπέρασμα πως πρόκειται για ένα είδος θεάτρου ή πρώιμης κυκλικής ορχήστρας, καθώς εκεί πιθανότατα πραγματοποιούνταν λατρευτικοί χοροί με προσωπιδοφόρους χορευτές, προς τιμήν χθόνιων θεοτήτων.⁹⁵ Η πρώτη διάψευση των αρχικών θεωριών ήρθε από τις ανασκαφικές έρευνες που διεξήγαγε η Αρχαιολογική Εταιρεία και δημοσίευσε στα πρακτικά της το 1964. Εκεί γίνεται σαφές πως *«Το αποτέλεσμα των εργασιών μας εις την περίπτωσιν αυτήν είναι, ότι ασφαλώς ουδέποτε ο τοίχος εκάλυπτεν ολόκληρον την περίμετρον του χώρου, ότι δηλαδή δεν υπήρχε συνέχεια τού σωζομένου τοίχου, ο οποίος αποτελεί ακριβώς ημικύκλιον. Αι τομαί βορειότερον καί επί διαφόρων θέσεων, διά των οποίων έπρεπε να διέρχεται συνεχιζόμενος ο τοίχος εάν ήτο πράγματι περιφερής, έδειξαν, ότι αποκλείεται η πιθανότης υπάρξεως τοιούτου τοίχου καταστραφέντος αργότερον, ως θα ηδύνατο να υποτεθή. Δεδομένου δε ότι προς την θέσιν αυτήν έχομεν πάρινον βράχον, ο οποίος θα έπρεπε να λαξευθή έστω και προχειρώς διά την υποδοχήν των θεμελίων, φαίνεται ότι ουδέποτε εκτίσθη ο τοίχος προς την βορειοδυτικήν πλευράν και επομένως το οικοδόμημα έχει χαρακτήρα μόνον ημικυκλικού αναλήμματος»*.⁹⁶ Η πλήρη κατάρρευση τους, όμως, ήρθε το 1990/91, όταν τα νέα ευρήματα που ήρθαν στο φως έκαναν σαφές ότι πρόκειται για ένα ταφικό μνημείο ή ηρώο που οικοδομήθηκε την

⁹³ Χρήστου, 1964, σσ. 102-120, ιδ. σ. 108; Stibbe, 1989, pp. 61-77, ιδ. p. 77; Waywell & Wilkes, 1994, p. 418; Γώγος, 2005, σ. 48

⁹⁴ Γώγος, 2005, σ. 48

⁹⁵ Γώγος, 2005, σ. 48; Mertens, 1982b, pp. 93-124, ιδ. p. 110; Kolb, 1981, pp. 79-81, 111

⁹⁶ Χρήστου, 1964, σ. 103



ελληνιστική περίοδο⁹⁷ και επαναχρησιμοποιήθηκε τη ρωμαϊκή ως τόπος λατρείας του Ολύμπιου Δία και Ολύμπιας Αφροδίτης.⁹⁸

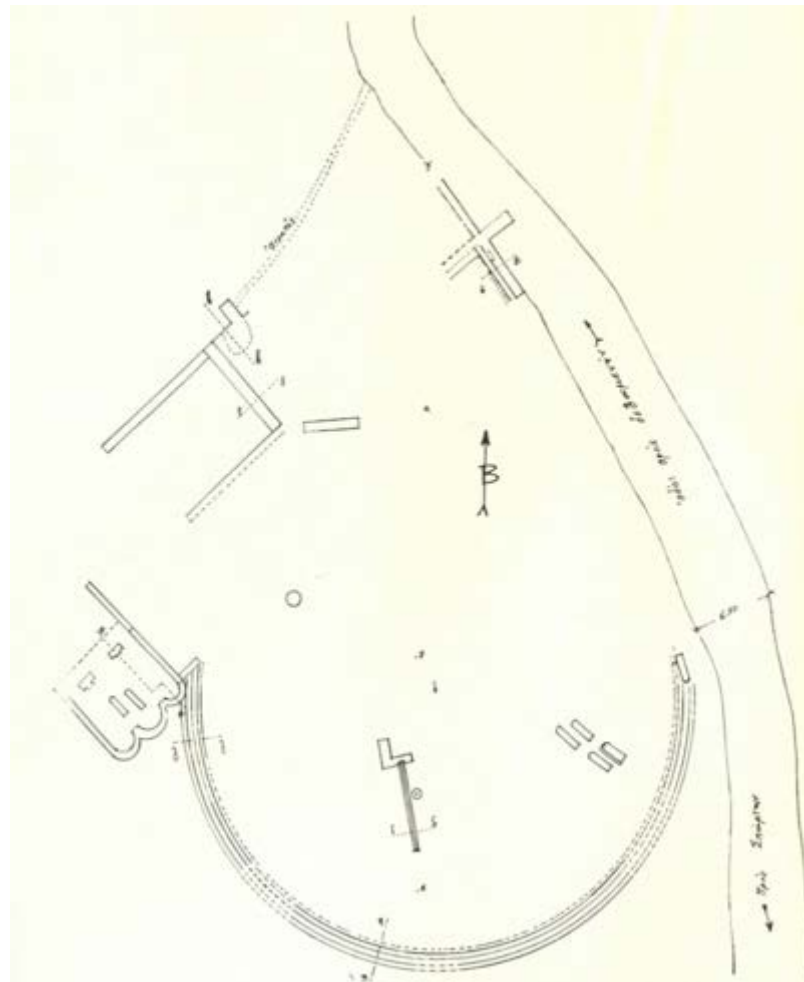

Εικόνα 8: Σχέδιο Κυκλωτερούς Οικοδομήματος στην αρχαία Αγορά της Σπάρτης.
(Χ. Χρήστου: Ανασκαφή Ακροπόλεως Σπάρτης. Πρακτικά της Αρχαιολογικής
Εταιρείας 1964

⁹⁷ Waywell & Wilkes, 1994, pp. 418-419

⁹⁸ Waywell & Wilkes, 1994, p. 419

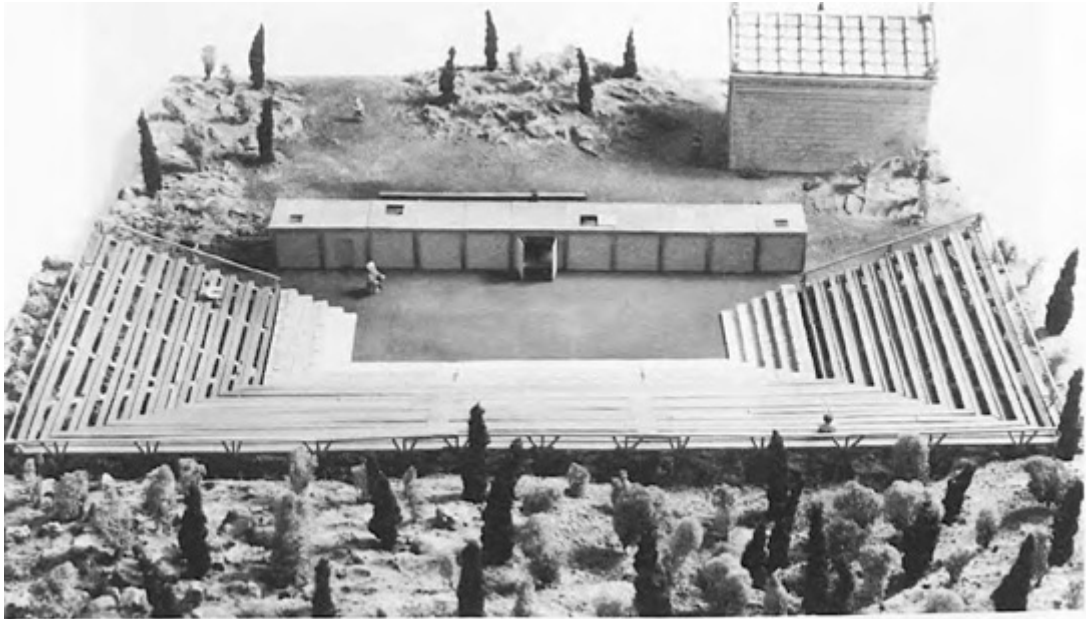

Εικόνα 9: Μακέτα του θεάτρου του Διονύσου στην Αθήνα τον 5ο αι. π.Χ. Goette (1995) p. 263

5. Η θεωρία της ευθύγραμμης μορφής του Διονυσιακού θεάτρου

Το ερώτημα της αρχικής μορφής της ορχήστρας του Διονυσιακού θεάτρου απασχόλησε και συνεχίζει να απασχολεί τους μελετητές. Το 1947 ο C. Anti⁹⁹ διατύπωσε την άποψη πως η πρόιμη κλασική ορχήστρα του Διονυσιακού θεάτρου πρέπει να είχε τραπεζοειδές σχήμα (εικ. 9). Πίστευε σε μια εξελικτική πορεία της αρχιτεκτονικής του ελληνικού θεάτρου που ξεκινούσε από τις ευθύγραμμες, βαθμιδωτές, θεατροειδείς εγκαταστάσεις της μινωικής εποχής. Κατά την άποψή του, τα ευθύγραμμα θέατρα με ορθογώνια ορχήστρα αντιπροσωπεύουν τη βασική μορφή της ελληνικής θεατρικής κατασκευής του 5ου αιώνα, ενώ η ημικυκλική μορφή ήταν άγνωστη εκείνη τη εποχή και δεν υπήρχε μέχρι τον 4ο αι. π.Χ. Ανέφερε επίσης πως η αρχαιολογική παράδοση δεν επιτρέπει στα κτίρια του θεάτρου της πρώιμης περιόδου να αντιμετωπίζονται μεμονωμένα, δηλαδή να διαχωρίζονται σαφώς από άλλους χώρους συνάθροισης. Με εξαίρεση την Αθήνα, όλα τα άλλα θέατρα που χρονολογούνται στο 5ο αι. π.Χ. έχουν ένα ευρύ φάσμα χρήσεων και δεν θα πρέπει να θεωρείται ότι χρησιμοποιούνταν αποκλειστικά για θεατρικές παραστάσεις και παρόμοιες δράσεις. Θα περίμενε κανείς ότι για πρακτικούς κυρίως λόγους,

⁹⁹ Anti, 1947, p. 65 κ.ε.



μεσαίες αλλά και μεγάλες σε μέγεθος και οικονομική ευρωστία πόλεις θα είχαν δημιουργήσει ένα κτίριο για πολιτικές συναθροίσεις, λατρευτικές εκδηλώσεις και δραματικές αλλά και καλλιτεχνικές παραστάσεις.¹⁰⁰

Σε αυτή την άποψη συνηγορούν και τα συνεχώς αυξανόμενα συγκριτικά στοιχεία που έρχονται στο φως από θέατρα του ελλαδικού χώρου που χρονολογούνται πριν από τα μέσα του 4^{ου} αι. π.Χ., τα οποία σε συνδυασμό με τις αρχαιολογικές μαρτυρίες αλλά και τις φιλολογικές πηγές, έχουν οδηγήσει τη σύγχρονη έρευνα στην άποψη ότι το σχήμα του ύστερου αρχαϊκού / πρώιμου κλασικού θεάτρου του Διονύσου ήταν ορθογώνιο / τραπεζοειδές. Επίσης, η άποψη του Fiechter, ότι τα υπολείμματα του πρώιμου θεατρικού χώρου του Διονύσου δεν ανοίκουν στο πλαίσιο μιας κυκλικής ορχήστρας, όπως υποστήριξε ο Dörpfeld, αλλά αποτελούν τμήμα ενός τοξοειδούς αναλημματικού τοίχου που συγκρατούσε την επίκωση της ορχήστρας, έδωσε το έναυσμα στους μελετητές για την απόρριψη της θεωρίας του Dörpfeld και την υποστήριξη της ευθύγραμμης μορφής του πρώτου θεάτρου του Διονύσου.

Το 1974 η E. Gebhard¹⁰¹ στο γνωστό άρθρο της για τη μορφή της ορχήστρας στο πρώιμο ελληνικό θέατρο, κατέληξε στο συμπέρασμα ότι «δεν υπήρξε καμία μορφή για την ορχήστρα στο αρχαίο ελληνικό θέατρο». Το σχήμα της ορχήστρας ήταν αποτέλεσμα διαφόρων παραγόντων, όπως της τοπογραφίας και της μορφής και των διαστάσεων που θα είχε το κοίλο.

Το 1981 ο Pöhlmann¹⁰² υιοθετεί τις απόψεις των Anti και Gebhard βρίσκοντας το ευθύγραμμο θέατρο ως την κυρίαρχη αρχιτεκτονική μορφή για τα κτίρια αυτού του είδους της πρώιμης εποχής, συμβάλλοντας με τον τρόπο αυτό στην επιβολή της θεωρίας.

Ένα άλλο σημαντικό στοιχείο που τεκμηριώνει την ευθύγραμμη θεωρία είναι η ανακάλυψη ενός παλαιότερου από αυτό της Λυκούργειας φάσης, ευθύγραμμου καναλιού αποχετευτικού αγωγού. Τον τοίχο Η (βόρειος τοίχος της στοάς - εικ. 6) διασχίζει ένα παλαιότερο κανάλι που αποστραγγίζει την ορχήστρα από το νερό της βροχής. Αυτό συνδέεται με το μεταγενέστερο μεγάλο δακτυλιοειδές κανάλι της «Λυκούργειας»

¹⁰⁰ Anti, 1947, pp. 15-17

¹⁰¹ Gebhard, 1974, pp. 9-26

¹⁰² Pöhlmann, 1986



ορχήστρας και τη διατρέχει διαγώνια, σε ευθεία γραμμή προς τα νοτιοανατολικά (εικ. 5 - 6). Το κανάλι πιθανότατα κατευθυνόταν προς τα βόρεια κατά την πρώτη του χρήση.¹⁰³

Η ανακάλυψη θραυσμάτων ευθύγραμμης προεδρίας που χρονολογείται τον 5^ο αι. π.Χ. αποτελεί ακόμη ένα όπλο στη φαρέτρα των υποστηρικτών της ευθύγραμμης μορφής του θεάτρου. Πρόκειται για λίθινες πλάκες από βάσεις προεδρίας που χρησιμοποιήθηκαν, όπως ανέφερα ήδη, ως δομικό υλικό στον αποχετευτικό αγωγό και στη δυτική πάροδο του θεάτρου της Λυκούργειας φάσης. Αυτές φέρουν γράμματα στο εμπρόσθιο μέρος τους, ενώ εξακολουθούν να είναι ορατές οι εγγάρακτες γραμμές, περίπου 70εκ. πλάτος, που υποδηλώνουν μια διαίρεση των καθισμάτων – το ίδιο συμβαίνει και στον Θορικό, όπως θα δούμε παρακάτω. Εάν η προαναφερθείσα χρονολόγηση των επιγραφών είναι σωστή, μπορεί κανείς να ανασυνθέσει μια ευθύγραμμη Προεδρία δύο σειρών για το Θέατρο Διονύσου του δεύτερου μισού του 5ου αιώνα π.Χ., όπως συμβαίνει και με τα κλασσικά επαρχιακά θέατρα της Αττικής που θα εξετάσουμε στη συνέχεια.¹⁰⁴

Ένα ακόμη στοιχείο υπέρ της ευθύγραμμης μορφής του θεάτρου αποτελεί ο ανατολικός αναλημματικός τοίχος του κοίλου. Οι κατασκευαστές του θεάτρου του Λυκούργου στην ανατολική πλευρά του θεάτρου έπρεπε να λάβουν υπόψη το Ωδείο του Περικλή: Ο ανατολικός αναλημματικός τοίχος του κοίλου κάμπτεται διαγώνια και ενσωματώνεται στο Ωδείο, ένα κτίριο που κτίστηκε περίπου 100 χρόνια πριν. Το Ωδείο είχε διαφορετικό προσανατολισμό από το ανατολικό τείχος του περιβόλου του ιερού του Διονύσιου Ελευθερέως. Επομένως, εάν ο προσανατολισμός αυτός δεν σχετίζεται μόνο με την ιδιομορφία του εδάφους, τότε μπορούμε να υποθέσουμε ότι η δυτική πλευρά του Ωδείου του Περικλή ακολουθεί τη μορφή του κοίλου του πρώιμου θεάτρου, όπου έως και τη Λυκούργεια φάση (400/390 – 323 π.Χ.) αποτελούνταν από ίκρια σε σχήμα Π και μια τραπεζιόσχημη ορχήστρα.¹⁰⁵

Σε αυτό συνηγορεί και μια ακόμη ένδειξη που σχετίζεται με την ευθύγραμμη πορεία του κεντρικού τμήματος του κοίλου. Κατά τη διάρκεια των ανασκαφών του Dörpfeld, το 1889 πραγματοποιήθηκε μια τομή στο κοίλον,¹⁰⁶ όπου βρέθηκε ότι 14,78 μέτρα πάνω από

¹⁰³ Goette, 1995, pp. 25-27

¹⁰⁴ Goette, 1995, pp. 27-8

¹⁰⁵ Goette, 1995, pp. 27-30

¹⁰⁶ Dörpfeld, 1896, p. 30



το επίπεδο της ορχήστρας του «Λυκούργου» εκτείνεται ένα ευθύγραμμο μονοπάτι που διατρέχει την πλαγιά της Ακρόπολης. Αυτή η δημόσια οδός πρέπει να ταυτίζεται με τον λεγόμενο «Περίπατο», που περιβάλλει ολόκληρη την Ακρόπολη και οδηγεί στην Αγορά. Η ευθύγραμμη πορεία της οδού, η οποία πιθανότατα οριοθετεί το βόρειο άκρο του πρώιμου κλασικού θεάτρου, υποδηλώνει ότι οι τελευταίες σειρές καθισμάτων ανεγέρθηκαν σε ευθεία και όχι σε καμπύλη πορεία και έτσι ολόκληρο το μεσαίο τμήμα του πρώιμου κλασικού κοίλου είχε ευθύγραμμη διάταξη.¹⁰⁷

Τέλος, τα τελευταία χρόνια, Ο συνδυασμός όλων των παραπάνω δεδομένων με τα συνεχώς αυξανόμενα συγκριτικά στοιχεία που προκύπτουν από άλλα θέατρα της κλασικής εποχής που έχουν βρεθεί στην Αττική και στην Πελοπόννησο, καθιστούν τη θεωρία που θέλει την ορχήστρα του αρχαίου θεάτρου του Διονύσου να είναι ορθογώνια ή τραπεζιοσχημη, οριοθετημένη στις τρεις πλευρές της από κοίλο σχήματος Π, να θεωρείται η πιο βάσιμη.¹⁰⁸

6. Οι φιλολογικές πηγές και ο αρχαϊκός/πρώιμος κλασικός θεατρικός χώρος

Από τη λογοτεχνική παράδοση είναι γνωστό ότι στις πρώτες μέρες του ελληνικού θεάτρου οι θεατές κάθονταν σε ξύλινα εδώλια. Ήδη από τον 19^ο αι., οι μελετητές αναφέρονταν στα πολυσυζητημένα «ίκρια», δηλαδή στις ξύλινες κλιμακωτές σειρές πάγκων στηριγμένων σε ξύλινα δοκάρια που χρησίμευαν ως εδώλια. Δύο από αυτές μας πληροφορούν για την κατάρρευσή τους· η πρώτη κατά τη διάρκεια ενός δραματικού αγώνα με συμμετέχοντες τους Αισχύλο, Πρατίνα και Χοιρίλο, που χρονολογείται στις αρχές του

¹⁰⁷ Goette, 1995, p. 28

¹⁰⁸ Papastamati, 2015, p. 49



5^{οο} αι. π.Χ.¹⁰⁹ και η δεύτερη πριν από την αναχώρηση του Αισχύλου για τη Σικελία, δηλαδή, στα μέσα του 5^{οο} αι. π.Χ.¹¹⁰ Προφανώς υπήρξαν τόσοι πολλοί τραυματίες ή ακόμα και νεκροί και για αυτό το συμβάν παραδόθηκε στην ύστερη αρχαιότητα. Άλλες δύο φιλολογικές πηγές αναφέρονται στη χρήση τους: η μία εντοπίζεται η μία στις *Θεσμοφοριάζουσες* (411 π.Χ.)¹¹¹ του Αριστοφάνη και η άλλη σε απόσπασμα έργου του Κρατίνου.¹¹² Επομένως, οι μαρτυρίες αυτές συμπίπτουν με τα αρχαιολογικά κατάλοιπα που έχουν έρθει στο φως και υποδεικνύουν πως τουλάχιστον έως το έτος διδασκαλίας των Θεσμοφοριαζουσών (411 π.Χ.) δεν υπήρχαν λίθινα εδώλια στο αρχαίο θέατρο του Διονύσου αλλά ξύλινα· τα γνωστά ίκρια.

Όπως αναφέρεται στις φιλολογικές πηγές, η κατάρρευση των ικρίων υπήρξε η αιτία της ανέγερσης του αρχαίου θεάτρου του Διονύσου στη Νότια Κλιτύ του βράχου της Ακρόπολης στο οποίο, από το πρώτο τρίτο του 5^{οο} αι. π.Χ., διεξάγονταν όλοι οι δραματικοί αγώνες, τόσο των Ληναίων όσο και των Μεγάλων Διονυσίων. Οι πηγές, όμως, που έχουμε στη διάθεσή μας σήμερα δεν διευκρινίζουν τον τόπο, στον οποίο ήταν τοποθετημένα τα ίκρια, πριν αυτά καταρρεύσουν. Επίσης, ορισμένες πηγές συσχετίζουν τα ίκρια με μία *αίγειρο*, δηλαδή μια λεύκη, στην οποία ανέβαιναν ορισμένοι θεατές που δεν έβρισκαν θέση για να παρακολουθήσουν τα δρώμενα.¹¹³ Η λεύκη αυτή, σύμφωνα με τον Ησύχιο και τη Σούδα, ήταν «...πλησίον του ιερού, ένθα, πριν γενέσθαι θέατρον, τα ίκρια επήγγυον».¹¹⁴ Λεξικογραφικές αναφορές της ύστερης αρχαιότητας αναφέρουν ότι το ιερό αυτό βρίσκονταν μέσα σε έναν μεγάλο περίβολο στον οποίο διεξάγονταν όλοι οι δραματικοί

¹⁰⁹ Χρονικό Σούδας: *Πρατίνας*. . . αντιγωνίζετο δέ Αισχύλωι τε και Χοιρίλωι επί της ο' Ολυμπιάδος, καί πρώτος έγγραψε σατύρους, επιδεικνυμένου δέ τούτου συνέβη τά ίκρια έφ' ών εστήκεσαν οί θεαταί πεσειν, και έκ τούτου θέατρον ωικοδομήθη Αθηναίοις; Scullion, 1994, p. 64; Polacco, 1990, p. 15

¹¹⁰ Χρονικό Σούδας: Αισχύλος. . . φυγών δέ εις Σικελίαν δια τό πεσειν τά ίκρια επιδεικνυμένου αυτού, χελώνης επιρριφείσης αυτώι υπό αετού φέροντος κατά της κεφαλής, απώλετο.; Scullion, 1994, p. 64 Papastamati, 2015, p. 42

¹¹¹ Αριστοφάνης, *Θεσμοφοριάζουσες*, 395-6: *ώστ' ευθύς είσιόντες από των ικρίων | υποβλέπουσ' ημάς*

¹¹² Κρατίνος, 360: *χαιρ' ώ μέγ' άχρειόγελως όμιλε ταις έπίβδαις, | της ημετέρας σοφίας κριτής άριστε πάντων, | ευδαίμον' έτικτέ σε μήτηρ ικρίων ψόφησις.*

¹¹³ Anecd. 419.15 Bekker = 115.8 Bachmann: *απ' αιγείρου θέα και παρ' αίγειρον· η από των έσχατων αίγειρος γαρ επάνω ην του θεάτρου, αφ' ης οι μη έχοντες τόπον έθεώρουν.; Σούδα α 2952 Adler: απ' αιγείρου θέα και επ' αίγειρον· ή από των εσχάτων, αίγειρος γαρ επάνω ην του θεάτρου, αφ' ης οι μη έχοντες τόπον εθεώρουν.*

¹¹⁴ Scullion, 1994, p. 61



αγώνες πριν την ανέγερση του Διονυσιακού θεάτρου στη νότια κλιτύ της Ακρόπολης. Έτσι, το ιερό ταυτίζεται από τους μελετητές είτε με το ιερό του Διονύσου Ελευθερέως είτε με αυτό του Διονύσου Ληναίου. Όλα τα παραπάνω έχουν οδηγήσει την επιστημονική κοινότητα σε μια σύγχυση σχετικά με την τοποθεσία του αρχαϊκού/πρώιμου κλασικού θεατρικού χώρου των Αθηνών διατυπώνοντας αρκετές και, πολλές φορές, αντικρουόμενες απόψεις. Σε γενικές γραμμές μπορούμε να πούμε πως οι απόψεις αυτές οδηγούν σε τρεις θεωρίες:

1. Οι παλαιότερες παραστάσεις τραγωδίας παρουσιάζονταν στην αρχαϊκή Αγορά, σε ένα παλαιότερο θέατρο μέσα στο ιερό του Διονύσου Ληναίου το οποίο σταμάτησε να λειτουργεί μετά την κατασκευή του θεάτρου του Διονύσου στις αρχές του 5^{ου} αι. π.Χ.
2. Υπήρχαν δύο θεατρικές εγκαταστάσεις, μία στην Αγορά, η οποία φιλοξενούσε τους δραματικούς αγώνες των Ληναίων, και μία στη νότια πλαγιά της Ακρόπολης οι οποία φιλοξενούσε τους δραματικούς αγώνες των Μεγάλων Διονυσίων.
3. Εξαρχής, όλες οι θεατρικές παραστάσεις στην Αθήνα λάμβαναν χώρα στη νότια κλιτύ της Ακρόπολης.¹¹⁵

¹¹⁵ Μικεδάκη, 2017



7. Απεικονίσεις ικρίων σε αγγεία

Ως γνωστόν, υπάρχουν πολύ λίγες αναπαραστάσεις στην εικονογραφία που πιστοποιούν την πιθανή μορφή των ικρίων. Πιθανόν επειδή κρίθηκε αδιάφορη ή και δύσκολη, η απεικόνιση ενός ακροατηρίου δε θεωρήθηκε κατάλληλο θέμα για την αγγειογραφία. Μια από τις απεικονίσεις ικρίων που έχουμε σήμερα στη διάθεσή μας είναι ένα θραύσμα από λέβητα του Σοφίλου (εικ. 10), περίπου του 580 π.Χ., που βρίσκεται στο Εθνικό Αρχαιολογικό Μουσείο στην Αθήνα. Περιέχει δύο επιγραφές ΣΟΦΙΛΟΣ: ΜΕΓΡΑΦΣΕΝ και ΠΑΤΡΟΚΛΥΣ ΑΤΛΑ. Το θέμα έχει αντληθεί από τη μυθολογία και



Εικόνα 10: Θραύσμα από λέβητα του Σοφίλου, περίπου 580 π.Χ. (http://www.greek-language.gr/digitalResources/ancient_greek/history/art/page_035.html 19/04/2019)



αναφέρεται στους αγώνες που διοργάνωσε ο Αχιλλέας προς τιμήν του Πάτροκλου. Το αγγείο απεικονίζει μια ομάδα εκδηλωτικών θεατών να παρακολουθούν μια αρματοδρομία. Παρότι πρόκειται για τα εδώλια ενός σταδίου του 6^{ου} αι. π.Χ. και όχι αυτά ενός θεατρικού κοίλου, μας δίνει μια ενδιαφέρουσα εικόνα για τη μορφή των ικρίων. Όπως μπορούμε να παρατηρήσουμε, οι σειρές των καθισμάτων αυξάνονται σε ύψος βαθμιδωτά.¹¹⁶ Δεν μπορούμε με βεβαιότητα να κατονομάσουμε το υλικό κατασκευής τους. Αν λάβουμε υπόψη μας την εποχή κατασκευής του αγγείου αλλά και το θέμα, πιθανόν να πρόκειται για ίκρια. Αν, όμως, λάβουμε υπόψη τη συμπαγή απεικόνισή τους, ίσως και να πρόκειται για λίθινα ή λαξευμένα σε βράχο εδώλια. Επίσης, αν και η οπτική γωνία της σκηνής είναι αυτή της πλάγιας όψης, μπορούμε να συμπεράνουμε πως πρόκειται για ευθύγραμμα εδώλια. Τέλος, η κλίση τους είναι αρκετά απότομη. Αυτό, όμως, ίσως να οφείλεται στην περιορισμένη ζωγραφική επιφάνεια που είχε στη διάθεσή του ο αγγειογράφος.¹¹⁷

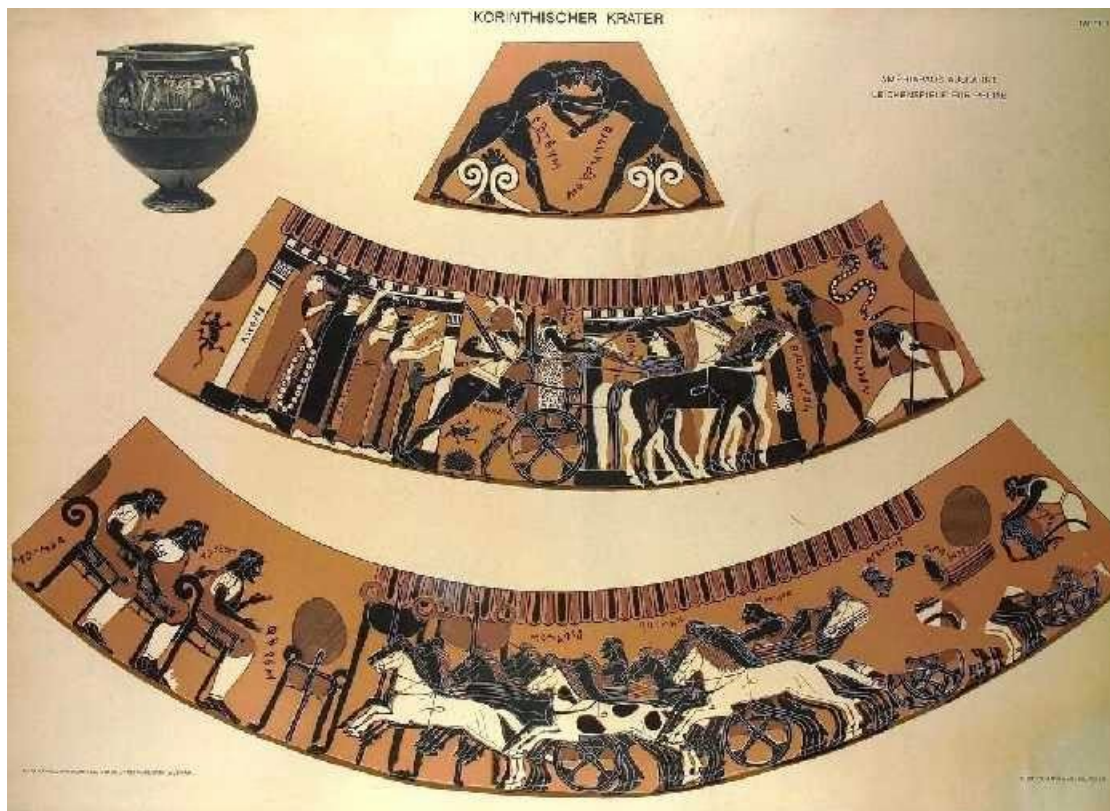

Εικόνα 11: Κρατήρας του Αμφιάραου. Κορινθιακός κρατήρας περίπου του 560 π.Χ. Βερολίνο.
(https://el.wikipedia.org/wiki/Κορινθιακός_κρατήρας,_Αρχαιολογικά_Μουσεία_του_Βερολίνου 19/04/2019)

¹¹⁶ Dilke, 1948, p. 131

¹¹⁷ Dilke, 1948, p. 131



Μια δεύτερη μαρτυρία, είναι ο Κρατήρας του Αμφιάραου (εικ. 11), ένας κορινθιακός κρατήρας περίπου του 560 π.Χ. που βρίσκεται στο Βερολίνο. Εκτός των άλλων, απεικονίζει τρεις σειρές ηλικιωμένων θεατών που κάθονται σε ξεχωριστούς θρόνους. Οι θρόνοι είναι σκαλισμένοι και απεικονίζονται ξύλινοι. Είναι τοποθετημένοι ο ένας δίπλα στον άλλο και σε σειρές ο ένα πίσω από τον άλλο. Οι δύο πίσω σειρές βρίσκονται στο ίδιο επίπεδο με την εμπρόσθια. Και σε αυτό το αγγείο, όπως και στο προηγούμενο, οι θεατές δεν παρακολουθούν μια δραματική παράσταση αλλά μια αρματοδρομία. Η ακριβής, όμως, αναπαράσταση των ξύλινων θρόνων με τα ερεισίχειρα έχει σημασία, ώστε να δώσουμε μια πιθανή εικόνα των ξύλινων τιμητικών καθισμάτων της προεδρίας στο πρώιμο θέατρο.

Ένα ακόμη αττικό αγγείο, ένας αττικός αμφορέας του ζωγράφου του Castellani,



Εικόνα 12: Λεπτομέρεια αττικού αμφορέα του ζωγράφου του Castellani, περ. 560 π.Χ., Φλωρεντία, (Μικεδάκη Μ., *Θέατρο και σκηνικός χώρος στην Ύστερη Αρχαϊκή 540/30-500/490 π.Χ. και Πρώιμη Κλασική εποχή 500/490 – 450 π.Χ.*, εικ 5)

περίπου του 560 π.Χ., απεικονίζει, όπως και στο όστρακο του Σοφίλου, θεατές να παρακολουθούν αρματοδρομίες. Η διαφορά είναι ότι, στην περίπτωση αυτή, υπάρχει χώρος για τους θεατές μόνο στη μία όψη των ικρίων και όχι και στις δύο όπως στο Σοφίλου.

Τέλος, ένας παναθηναϊκός αμφορέας του 550 π.Χ., που βρίσκεται στο

Παρίσι, από την Κάμειρο της Ρόδου, δείχνει θεατές που κάθονται σε μια ευθύγραμμη βαθμίδα να παρακολουθούν έναν ακροβάτη ο οποίος εκτελεί το πρόγραμμά του με τη συνοδεία αυλητή. Δύο θεατές εμφανίζονται καθισμένοι και δύο στέκονται χτυπώντας τα χέρια τους.¹¹⁸

¹¹⁸ Dilke, 1948, p. 131



Κεφάλαιο 3:

Θέατρα με ευθύγραμμα εδώλια

* * *

Ανάμεσα στο σύνολο των κτιρίων της ελληνικής θεατρικής αρχιτεκτονικής υπάρχουν κάποια που ανήκουν στην περίοδο πριν από τα μέσα του 4ου αι. π.Χ., όταν μεγάλα καμπυλόγραμμα κοίλα αντικατέστησαν τα απλά ευθύγραμμα εδώλια των προηγούμενων θεάτρων. Τις τελευταίες δεκαετίες, ο αριθμός αυτών των θεατρικών κτηρίων έχει αυξηθεί ενώ, παράλληλα, νέα στοιχεία έχουν δει το φως της δημοσιότητας.

Άργος, Ευώνυμον, Θορικός, Ικάριον, Καλυδών, Μακύνεια, Ραμνούς, Χαιρώνεια και Ωρωπός είναι με αλφαβητική σειρά τα θέατρα με ευθύγραμμα εδώλια που γνωρίζουμε σήμερα και που θα εξετάσουμε στη συνέχεια. Η συγκριτική μελέτη αυτών των θεάτρων θεωρώ πως είναι απαραίτητη στη προσπάθεια που κάνουμε εδώ ώστε να αντλήσουμε πληροφορίες που θα δώσουν απαντήσεις σε, ανοικτά έως σήμερα, ερωτήματα που σχετίζονται με τις πρώιμες οικοδομικές φάσεις του αρχαίου θεάτρου του Διονύσου στη Νότια Κλιτύ της Ακρόπολης των Αθηνών όπως επίσης και με τις αρχιτεκτονικές και οικονομικές πρακτικές που επηρέασαν τη μορφή των ευθύγραμμων θεάτρων.

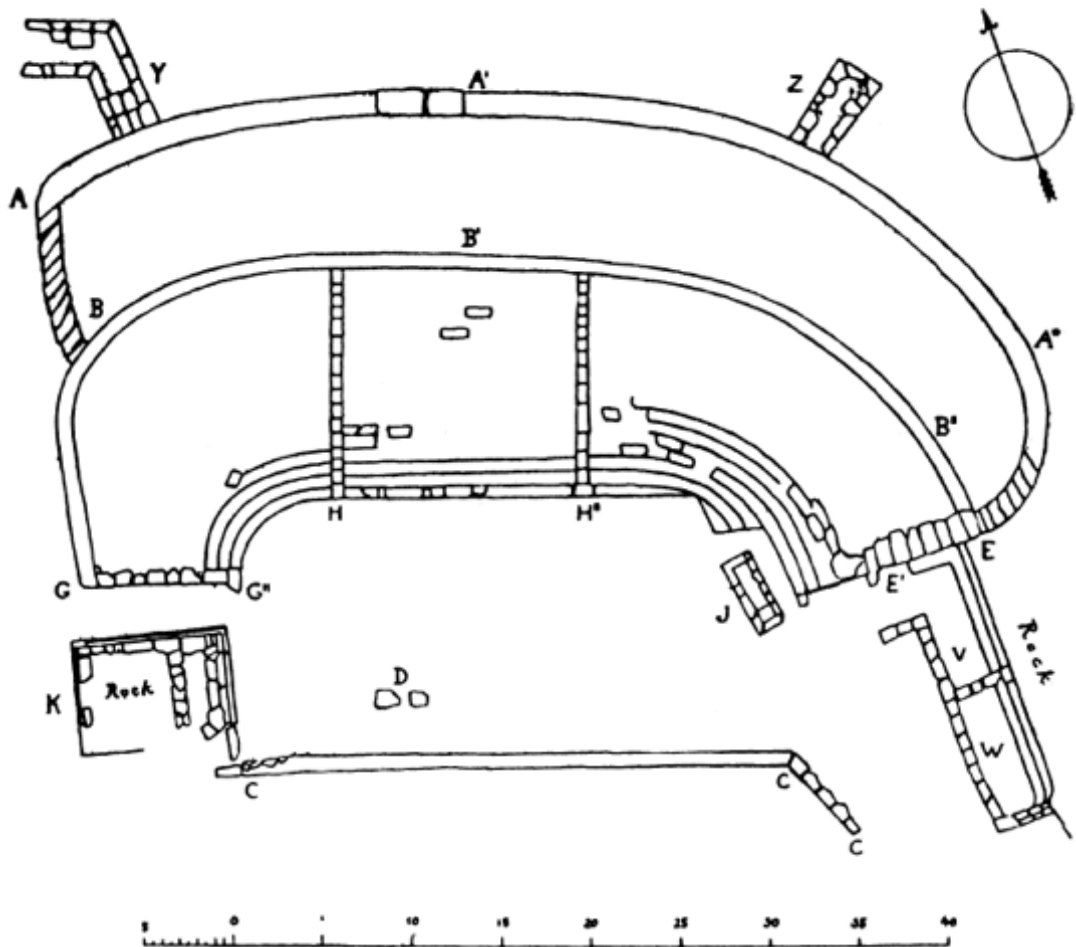

Εικόνα 13: Σχέδιο θεάτρου Θορικού. (Dilke, 1950, p. 25)

1. Θορικός

Ένα από τα παλαιότερα και καλύτερα διατηρημένα θεατρικά κτίρια βρίσκεται στη νότια Αττική, στον Θορικό, στις πλαγιές του βουνού Βελατούρι, λίγα μέτρα πάνω από μια αρχαϊκή νεκρόπολη.¹¹⁹ Η περιοχή ανακαλύφθηκε το 1886, αλλά τα ερείπια, τουλάχιστον εν μέρει, ήταν ορατά από πριν.¹²⁰

Στην αρχική οικοδομική φάση του θεάτρου, η οποία χρονολογείται στα τέλη του 6^{ου} αι. π.Χ. (περίπου το 525),¹²¹ την ίδια εποχή, δηλαδή, με την πρώτη οικοδομική φάση του

¹¹⁹ Kolb, 1981, pp. 63-66; Goette, 1995, p. 21

¹²⁰ Paga, 2010, p. 355

¹²¹ Hackens, 1965, pp. 80-84



θεάτρου του Διονύσου στην Αθήνα,¹²² συναντάμε μια μικρή ευθύγραμμη ορχήστρα, οριοθετημένη στα νότια από τον παλαιό αναλημματικό τοίχο D¹²³ (εικ. 13) και στα βόρεια από την πλαγιά του λόφου, επάνω στην οποία συγκεντρώνονταν οι θεατές - σύμφωνα με τους Βέλγους ανασκαφείς, οι συμμετέχοντες στις συνελεύσεις και οι θεατές πιθανόν να κάθονταν στο έδαφος.¹²⁴ δεν θα πρέπει, όμως, σε καμία περίπτωση, να αποκλειστεί η ύπαρξη ικρίων (Εικ. 14).¹²⁵ Αρκετές πιθανότητες συγκεντρώνει η περίπτωση, ο βωμός (Εικ. 13, σχ. J), στο ανατολικό άνω άκρο της ορχήστρας, να τοποθετήθηκε σε αυτήν την αρχική φάση.

Σε μια δεύτερη φάση, που χρονολογείται λίγο μετά 480 π.Χ., κατασκευάστηκε

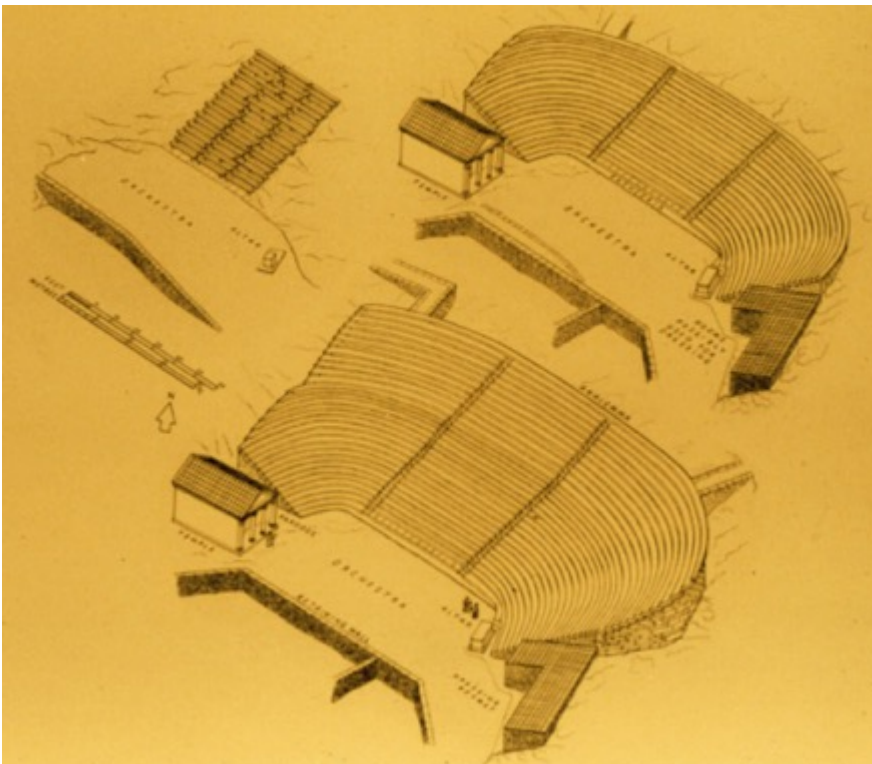

ακριβώς νότια του αναλήμματος της ορχήστρας, ένας νέος αναλημματικός τοίχος C – C (Εικ. 13).¹²⁶ Με την διεύρυνση αυτή η ορχήστρα, πήρε τη σημερινή της μορφή, δηλαδή, σχήμα ακανόνιστου ορθογωνίου,¹²⁷ διαστάσεων, περίπου, 14μ. πλάτος και 30μ. μήκος.¹²⁸ Αξίζει να σημειώσουμε πως το έδαφος της αποτελείται από πατημένο κόκκινο χώμα.¹²⁹

Εικόνα 14: Σχεδιάγραμμα των τριών οικοδομικών φάσεων του θεάτρου του Θορικού (<https://library.calvin.edu/hda/sites/default/files/cas105h.jpg>)

¹²² Gebhard, 1974, p. 429

¹²³ Παλαιός Αναλημματικός τοίχος: Χρονολογείται τον 6^ο ή τον 5^ο αι. π. Χ. και υπολογίζεται πως το αρχικό μήκος του ήταν 21,5 – 23,5μ. Σήμερα επιβιώνουν 14μ. Sear, 2006, p. 409

¹²⁴ Sokolicek, 2015, p. 98

¹²⁵ Paga, 2010, p. 355

¹²⁶ Αναλημματικός τοίχος C – C: Ο τοίχος αυτός είναι κατασκευασμένος 2,25μ νότια του παλαιότερου αναλημματικού τοίχου και έχει μήκος 29,80μ. Sear, 2006, p. 409; Ο Dilke βρίσκει το μήκος του τοίχου C – C 30,75μ., Dilke, 1950, p. 26

¹²⁷ Sear, 2006, p. 409

¹²⁸ Hackens, 1965, pp. 80-84; Dilke, 1950, p. 26

¹²⁹ Dilke, 1950, p. 26



Μεταξύ του 480 και 425 π.Χ. κατασκευάστηκε το κάτω διάζωμα.¹³⁰ Για την κατασκευή του χρησιμοποιήθηκε τοπικός γαλαζοπράσινος λίθος, λαξευμένος σε μικρά ορθογώνια κομμάτια. Οι αρμοί μεταξύ των λίθων γεμίζονταν με βότσαλα. Το κοίλο αποτελείται από 19 σειρές εδωλίων, όπου η κάθε μία έχει κατά μέσο όρο 33εκ. ύψος και 60εκ. βάθος.¹³¹ Το κεντρικό του τμήμα είναι ευθύγραμμο και έχει μήκος 13-14μ.¹³² Εγγάρακτες γραμμές, πλάτους περίπου 1μ., χωρίζουν τις πρώτες ευθύγραμμες σειρές εδωλίων σε τετράγωνα τα οποία πιθανότατα θεωρούνται ως βάσεις για καθίσματα. Τα τετράγωνα αυτά φέρουν για αρίθμηση ελληνικά γράμματα.¹³³ Δύο κλίμακες (H – H'') εκατέρωθεν του κεντρικού τμήματος δημιουργούν τρεις κερκίδες, μια κεντρική και δύο πλευρικές. Οι ασυνήθιστα απότομες κλίμακες έχουν πλάτος 62μ. Οι πλευρικές κερκίδες κάμπτονται με καμπύλη προς τα νότια δίνοντας στο κοίλο ένα περίπου ελλειπτικό σχήμα. Στο σημείο αυτό θα πρέπει να σημειώσουμε πως παρά το ελλειπτικό σχήμα του κοίλου, η μορφή της ορχήστρας παραμένει ευθύγραμμη, όπως αυτή διαμορφώνεται από τα ευθύγραμμα εδώλια της προεδρίας και, γενικότερα, από τις πρώτες, σχετικά ευθύγραμμες, σειρές των εδωλίων περιμετρικά του κοίλου που την οριοθετούν.¹³⁴ Το κάτω διάζωμα οριοθετείται στο σύνολό του από έναν αναλημματικό τοίχο G - B – B'' αξιοσημείωτης μορφής, καθώς ακολουθεί την καμπύλη πορεία των εδωλίων. Από την δυτική πλευρά οριοθετείται από τον αναλημματικό τοίχο G - G'' και από την ανατολική από το τοίχωμα E – E''. Στο λαξευμένο στον φυσικό βράχο τοίχωμα E – E'' έχουν διαμορφωθεί εδώλια στην ανώτερη επιφάνειά του. Εντύπωση προκαλεί το γεγονός πως στο άκρο του δεν υπάρχει κάποιο στηθαίο για την προφύλαξη των θεατών από το ενδεχόμενο πτώσης. Το συγκεκριμένο τοίχωμα πιθανόν αρχικά να αποτελούσε τμήμα της ανατολικής παρόδου, η οποία αργότερα, μετά την ανέγερση των δωματίων V και W (εικ. 13), μετατοπίστηκε¹³⁵ νοτιότερα.¹³⁶

¹³⁰ Paga, 2010, pp. 355-356

¹³¹ Sokolicek, 2015, p. 29

¹³² Sokolicek, 2015, p. 99

¹³³ Goette, 1995, p. 12

¹³⁴ Paga, 2010, p. 356

¹³⁵ Η ανατολική παρόδος, όπως διαμορφώθηκε σε μεταγενέστερη φάση, οριοθετείται από τους δυτικούς τοίχους των δωματίων V και W και από το γωνιακό τμήμα του αναλημματικού τοίχου της ορχήστρας C – C (εικ. 13)

¹³⁶ Dilke, 1950, pp. 26-27



Την ίδια περίοδο, μεταξύ του 480 - 425 π.Χ., χρονολογούνται, επίσης, ο, αφιερωμένος στον Διόνυσο, μικρός ναός στη δυτική πάροδο του θεάτρου (Κ), ίσως ο Βωμός (J), ο οποίος, λόγω της τοποθέτησής του στην ανατολική πλευρά της ορχήστρας, αναγκάζει τις πρώτες σειρές του κοίλου να αποκλίνουν σε αυτό το σημείο από την προβλεπόμενη πορεία τους,¹³⁷ και ένα μικρό συγκρότημα δωματίων (V) και (W) με ασαφή λειτουργία.¹³⁸

Σε μια επόμενη φάση που χρονολογείται στα μέσα του 4^{ου} αι. π.Χ., έγιναν εκτενείς επεμβάσεις στο θέατρο συμπεριλαμβανομένης και της κατασκευής επιθεάτρου. Η απουσία κάποιου ίχνους πέτρινων εδωλίων οδηγεί στο συμπέρασμα πως στο χώρο του επιθεάτρου πρέπει να ήταν τοποθετημένα ίκρια τα οποία υπολογίζεται ότι σχημάτιζαν περίπου 12 σειρές εδωλίων. Το επιθέατρο οριοθετείται από έναν νέο αναλημματικό τοίχο (B - A - A'') που ακολουθεί την ίδια καμπύλη με τον παλαιότερο. Αξιοσημείωτο είναι το γεγονός πως η απόληξη της ανατολικής πλευράς (τμήμα A'' - E) του νέου αναλήματος, εκτός του ότι δεν συνδέεται με το παλαιό ανάλημμα αλλά απλά εφάπτεται μαζί του, σχηματίζει καμπύλη, ενώ η δυτική (B) απόληξη του εφάπτεται με το παλαιό σχηματίζοντας γωνία. Η αύξηση της χωρητικότητας, προφανώς, σήμαινε τον συνωστισμό των θεατών στις κλίμακες του κοίλου και στις παρόδους κατά την είσοδο και έξοδο από το κτίριο. Για το λόγο αυτό, στο ανώτερο τμήμα του κοίλου και πίσω από τις νέες σειρές εδωλίων, κατασκευάστηκαν δύο νέες εισοδοί (Y - Z) με οξυκόρυφη καμάρα που παρείχαν στους θεατές επιπλέον δυνατότητες διέλευσης στο κοίλο.¹³⁹

Όσον αφορά το σκηνικό οικοδόμημα, πιθανότατα κάτι τέτοιο δεν υπήρξε ποτέ. Σε αυτό το συμπέρασμα καταλήγουμε αφενός από την έλλειψη αρχαιολογικών καταλοίπων που να τεκμηριώνουν την ύπαρξή του, αφετέρου από την έλλειψη χώρου, καθώς νότια της ορχήστρας, όπως προαναφέρθηκε, υπάρχει ένα αρχαϊκό νεκροταφείο το οποίο διαχωρίζεται

¹³⁷ Η ενσωμάτωση του βωμού στο κατώτερο ανατολικό άκρο του αμφιθεάτρου, μπορεί να σημαίνει ότι ο βωμός είναι παλαιότερος Sokolicek, 2015, p. 99

¹³⁸ Paga, 2010, pp. 355-6. Ο Sokolicek (2015, p. 99) αναφέρει πως πρόκειται για ένα ορθογώνιο κτίριο, προσανατολισμένο προς την ορχήστρα και εξοπλισμένο με δύο σειρές εδάνων, όπου πρέπει να χρησιμοποιούνταν για συνελεύσεις ή παρουσιάσεις διαφόρων δρώμενων. Όπως υποστηρίζει, αυτό συνδέεται με την ανατολική πτέρυγα του αμφιθεάτρου και ερμηνεύεται από παλαιότερους μελετητές ως "Βουλευτήριο". Πιστεύει, επίσης, πως είναι πολύ πιθανό αυτή η δομή που μοιάζει με αίθουσα να έπαιξε αναπόσπαστο ρόλο στις δράσεις που λαμβάναν χώρα στο θέατρο. Ο Dilke (19501 p. 26) υποστηρίζει πως πρόκειται για έναν αρχικά ενιαίο χώρο με ασαφή λειτουργία που αργότερα μετατράπηκε σε δυο μικρότερα δωμάτια (E) και (F) πιθανώς για να χρησιμοποιηθούν από τους ηθοποιούς.

¹³⁹ Sear, 2006, p. 409



από το θέατρο μόνο με τον αναλημματικό τοίχο της ορχήστρας. Στο πλαίσιο αυτό, δύο ορθογώνιοι λίθοι μήκους περίπου 1μ. ο καθένας, που βρέθηκαν ακριβώς κάτω από το νότιο άκρο της ορχήστρας, στην περιοχή της νεκρόπολης, και που έφεραν τετράγωνα οπές για τη στερέωση ξύλινων δοκών, θα μπορούσαν ενδεχομένως να ερμηνευτούν ως τμήμα μιας ξύλινης πρόσοψης που χρησίμευε ως φόντο για τις παραστάσεις που δίνονταν στην ορχήστρα.¹⁴⁰

Σχετικά με τη χρήση του θεάτρου, από τη γεινιάσή του με την νεκρόπολη συμπεραίνεται ότι, εκτός από δραματικές παραστάσεις, τελούνταν και νεκρικοί αγώνες. Επίσης, η παρουσία του ανατολικού συμπλέγματος δωματίων που από ορισμένους μελετητές χαρακτηρίστηκε ως *βουλευτήριο* σε συνδυασμό με την έλλειψη Αγοράς στον Θορικό υποδηλώνουν τη πολύχρηστικότητα του χώρου.¹⁴¹ Τέλος, ένας δρόμος που ξεκινάει από το λιμάνι του Θορικού και καταλήγει στην ανατολική πάροδο του θεάτρου είναι πολύ πιθανόν να χρησιμοποιούνταν ως πομπική οδός. Σε αυτή την περίπτωση, στην ορχήστρα του θεάτρου θα λάμβαναν επιπλέον χώρα λατρευτικές εκδηλώσεις ή τελετουργικά δρώμενα.



Εικόνα 15: Θέατρο Θορικού (<http://www.tapantareinews.gr/2018/08/blog-post6.html>)

¹⁴⁰ Goette, 1995, p. 21

¹⁴¹ Γώγος, 2005, p. 58

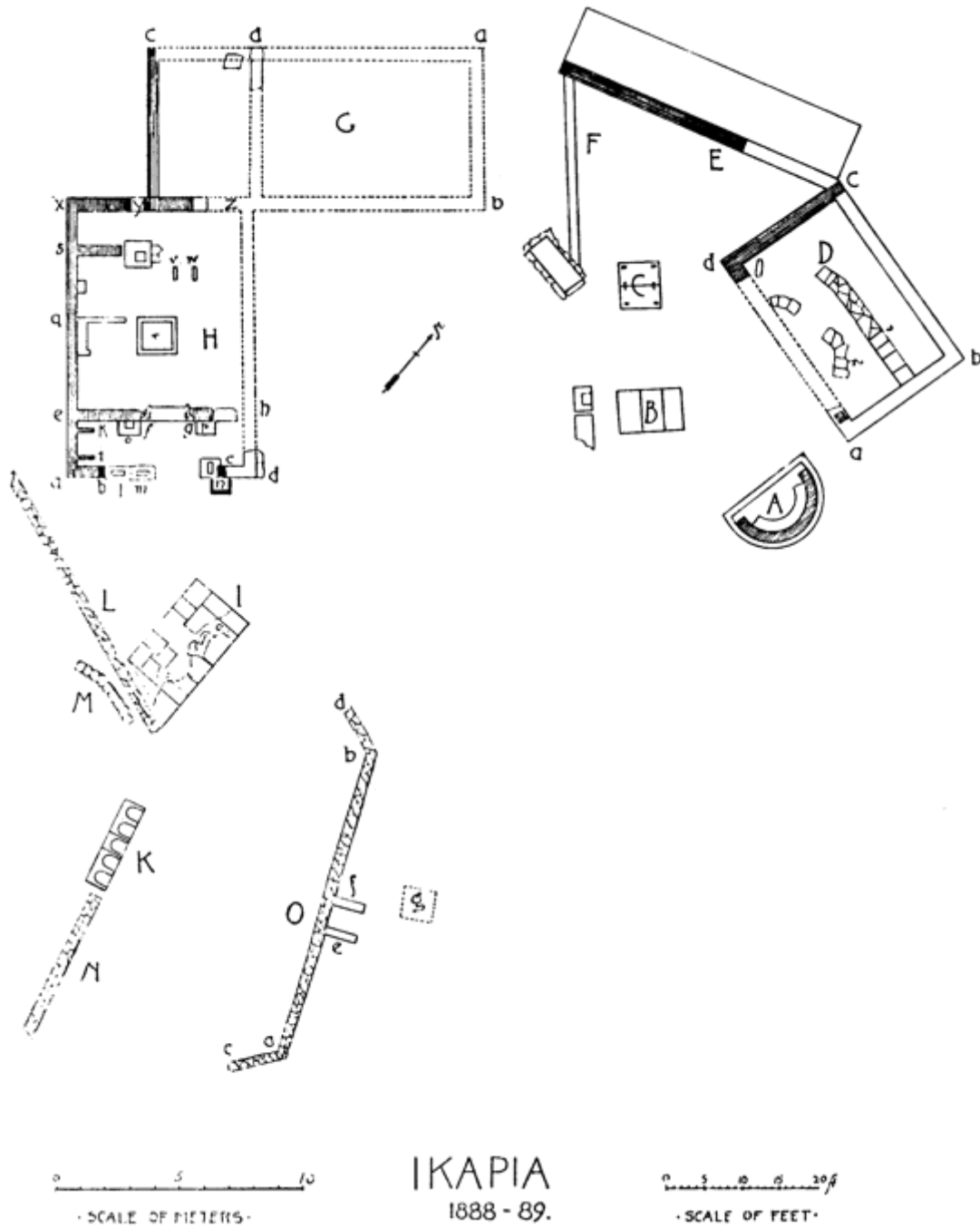

Εικόνα 16: Σχέδιο του αρχαιολογικού χώρου στο Ικάριον (Papa, 2010, p. 358)



2. Ικαρία (Ικάριον)

Ο αρχαίος δήμος της Ικαρίας (Ικάριον) βρίσκεται στις βόρειες πλαγιές του Πεντελικού όρους, σε θέση που ταυτίζεται με ένα τμήμα του σημερινού δήμου του Διονύσου Αττικής. Η εξέχουσα θέση που κατέχει στην παλαιότερη ιστορία του ελληνικού δράματος προέρχεται καταρχάς από τη μυθολογία που θέλει το Ικάριον να είναι ο χώρος της πρώτης άφιξης του θεού Διονύσου στην Αττική.¹⁴² Έπειτα, με τον συγκεκριμένο δήμο συνδέονται: α) ο Θέσπης - ο τραγικός ποιητής στον οποίο, όπως υποστηρίζεται, οφείλεται η γέννηση του θεάτρου όπως το αντιλαμβανόμαστε εμείς σήμερα καθώς το 534/3 π.Χ. δίδαξε τραγωδία στα Μεγάλα Διονύσια¹⁴³ β) ο κωμωδιογράφος Μάγνης,¹⁴⁴ ο οποίος ήταν γηγενής, και γ) ο Σουσαρίων, ο πατέρας της κωμωδίας, ο οποίος αν και καταγόταν πιθανώς από τα Μέγαρα, δραστηριοποιήθηκε στον δήμο της Ικαρίας. Επιπλέον, πιθανότατα, τα ύστερα αρχαϊκά δράματα διδάσκονταν στο θέατρο που υπήρχε εκεί.

Το 1888 η Αμερικανική Σχολή Κλασικών Σπουδών ανέθεσε σε έναν φοιτητή της, τον Carl Darling Buck, να ξεκινήσει ανασκαφές στην περιοχή του Διονύσου Αττικής, μετά από μια τυχαία ανακάλυψη από τον Γερμανό μελετητή Arthur Milchhofer μιας βυζαντινής εκκλησίας, η οποία έφερε πολυάριθμα αρχαία μνημεία ενσωματωμένα στους τοίχους της. Τα ευρήματα υπήρξαν εντυπωσιακά: επιγραφές, μερικές από τις οποίες εξασφάλιζαν την ταύτιση της περιοχής με το Ικάριον, γλυπτική από την αρχαϊκή ως τη ρωμαϊκή εποχή και τμήματα τουλάχιστον επτά μεγάλων κατασκευών, συμπεριλαμβανομένης μιας θεατρικής εγκατάστασης.¹⁴⁵ Όλα τα δημόσια κτίρια που βρέθηκαν εκτείνονται γύρω από μια αγορά (Εικ. 16). Προς τα ανατολικά αυτής υπάρχει ένα χορηγικό μνημείο (Α). Βόρεια βρέθηκε ένας μικρός ναός (D) πιθανόν του Διονύσου, και δυτικά ένας δεύτερος που αναγνωρίζεται

¹⁴² Kolb, 1981, pp. 72-75; Pickard-Cambridge, 1962, pp. 69-80

¹⁴³ Το χρονικό του Πάριου Μαρμάρου (επ. 43) μας πληροφορεί ότι ο Θέσπης πρώτος υποκρίθηκε και δίδαξε το τραγωδία στην πόλη με έπαθλο έναν τράγο. Βλ. Pickard-Cambridge, 1988, pp. 72, 93, 124, 130, 190, 196, 232, 251

¹⁴⁴ Ο Μάγνης, κωμωδιογράφος του 5^{ου} αι. π.Χ. με καταγωγή από την Ικαρία, νίκησε έντεκα φορές σε αγώνες κωμωδίας. Μία από αυτές μαρτυρείται στα Μεγάλα Διονύσια το 472 π.Χ. Έργα του που γνωρίζουμε σήμερα είναι οι *Ψήνες Βάτραχοι* και *Ορνιθες*. Lesky, 2014, p. 568

¹⁴⁵ Biers, 1982, pp. 1-3



ως ναός του Πυθίου Απόλλωνα (Η). Νότια υπάρχει ένας βωμός (Ι) δίπλα στο θέατρο. Το όλο συγκρότημα εκτείνεται σε έναν αρκετά μικρό χώρο.¹⁴⁶

Για τη χρονολόγηση του θεάτρου, οι πληροφορίες μας στηρίζονται κυρίως σε επιγραφές. Η παλαιότερη από αυτές (IG I³ 253, 254), που χρονολογείται στα μέσα του 5^{ου} αι. π.Χ., αποτελεί ένδειξη πως εκείνη την εποχή πραγματοποιούνταν δραματικές παραστάσεις.¹⁴⁷ Η αποσπασματική αυτή επιγραφή αναφέρει ότι δύο πολίτες που δεν είχαν αναλάβει προηγουμένως κάποια λειτουργία, επιλέχθηκαν για να αναλάβουν τη χορηγία δύο παραστάσεων τραγωδίας. Βάσει αυτής της επιγραφής τα μέσα του 5^{ου} αι. π.Χ. αποτελούν *terminus ante quem* για την πραγματοποίηση δραματικών παραστάσεων στο Ικάριο και κατ' επέκταση για την ύπαρξη μιας εφήμερης θεατρικής εγκατάστασης.¹⁴⁸ Σε δραματικούς αγώνες αναφέρονται ακόμη πέντε επιγραφές¹⁴⁹ που βρέθηκαν στο Ικάριο και οι οποίες χρονολογούνται στον 4^ο αι. π.Χ.¹⁵⁰

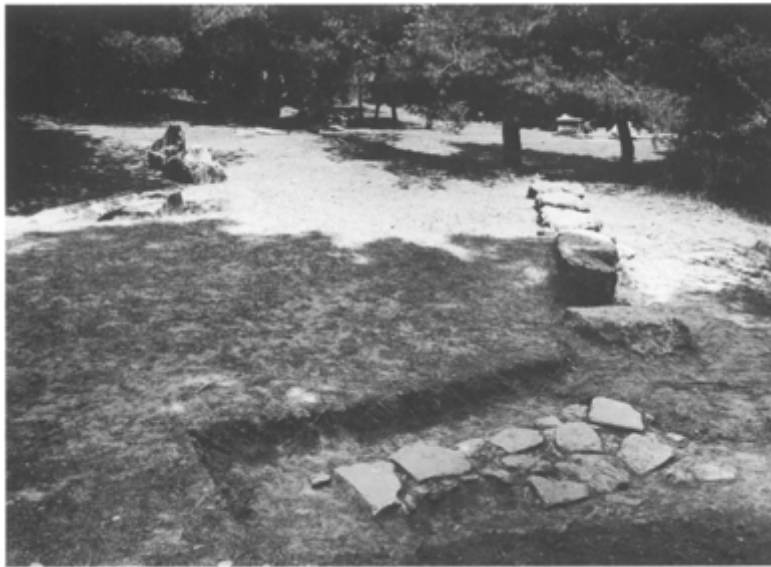

Εικόνα 17: Αρχαίο Θέατρο Ικάριον (Biers, 1982, p. 22)

Σήμερα, σώζονται ελάχιστα κατάλοιπα (εικ. 17) του θεάτρου τα οποία χρονολογούνται στον 4^ο αι. π.Χ.¹⁵¹ Οι ανασκαφικές έρευνες, έφεραν στο φως έναν τοίχο με κυρτά, σε αμβλεία γωνία και άνισου μήκους, άκρα που υποστηρίζεται από δύο αντηρίδες.¹⁵² Το ευθύγραμμο αυτό τοίχωμα

¹⁴⁶ Dilke, 1950, p. 30

¹⁴⁷ Buck, 1889, pp. 307-15; Gebhard, 1974, p. 436

¹⁴⁸ Σχετικά με τη χρονολόγηση του θεάτρου ο Τραυλός (Travlos, 1988, p. 85) υποστηρίζει μια ημερομηνία στο τέλος του 6^{ου} αι. π.Χ. αναφέροντας μάλιστα πως πρόκειται για την πρώτη θεατροειδή εγκατάσταση που ομοιάζει με την Πνύκα. Από την άλλη ο Dilke υποστηρίζει μια ημερομηνία στον 4^ο αι. π.Χ. Sear, 2006, p. 399

¹⁴⁹ IG II² 1178, 3094, 3095, 3098 και 3099

¹⁵⁰ Whitehead, 1986, pp. 215-216

¹⁵¹ Paga, 2010, p. 357

¹⁵² Sear, 2006, p. 399



είναι ο αναλημματικός τοίχος (Ο) της ορχήστρας ο οποίος αποτελεί το ανατολικό όριο της.¹⁵³ Ορισμένοι λίθοι αυτού του τοίχου φέρουν οπές οι οποίες πιθανώς σχετίζονται με την ύπαρξη κάποιας εφήμερης σκηνικής κατασκευής.¹⁵⁴



Εικόνα 18: Διπλός Θρόνος Προεδρίας Θεάτρου Ικαρίου (Biers, 1982, p. 23)

Ακριβώς απέναντι υπάρχει μια ευθεία σειρά από πέντε μαρμάρινους θρόνους προεδρίας (Κ) που αποτελούν το όριο της δυτικής πλευράς της ορχήστρας και της ανατολικής του θεάτρου.¹⁵⁵ Η τοποθέτησή τους σε ευθεία διάταξη συμπεραίνεται από το γεγονός ότι οι δύο διπλοί θρόνοι

(εικ. 18) έχουν αναθύρωση στο ένα τους άκρο, ενώ ο πέμπτος θρόνος, τοποθετείται στο μέσο της προεδρίας καθώς έχει αναθύρωση και στις δύο πλευρές. Ακριβώς πίσω από την προεδρία, στην ανηφορική πλαγιά, εκτεινόταν ο χώρος για τους θεατές. Δεν υπάρχει κάποιο ίχνος κατεργασίας του βραχώδους εδάφους που να υποδεικνύει την κατασκευή λίθινων εδωλίων.¹⁵⁶ Ο συγκεκριμένος χώρος είχε σχήμα τραπέζιο με διαστάσεις 11-29μ x 15,65μ,¹⁵⁷ και πιθανόν υπήρχαν τοποθετημένα ίκρια.¹⁵⁸

Σε απόσταση 20μ Ν. ΝΔ. της προεδρίας υπάρχει ένας τοίχος που αποτελείται από τρεις μεγάλους λίθους με κατεύθυνση από ανατολικά προς δυτικά και ίσως αποτελούσε το νότιο άκρο του κοίλου.¹⁵⁹ Δίπλα στην προεδρία αποκαλύφθηκε μια σειρά λίθων (Ν) που, σύμφωνα με τον Buck C., αποτελούν πιθανότατα βάσεις για τοποθέτηση τιμητικών στηλών.¹⁶⁰ Βόρεια και νότια της ορχήστρας δεν υπάρχει κάτι που να την οριοθετεί, πέραν από τα αμβλεία τμήματα (d - b και c - a) του αναλημματικού τοίχου. Έτσι, όπως μπορούμε

¹⁵³ Sokolicek, 2015, p. 99; Sear, 2006, p. 399

¹⁵⁴ Biers, 1982, p. 14

¹⁵⁵ Paga, 2010, p. 357

¹⁵⁶ Dilke, 1950, p. 30

¹⁵⁷ Sear, 2006, p. 399

¹⁵⁸ Sokolicek, 2015, p. 99

¹⁵⁹ Dilke, 1950, p. 30

¹⁶⁰ Buck, 1889, pp. 176-7



να παρατηρήσουμε στην εικόνα 16, το σχήμα της, διαστάσεων, περίπου, 8μ x 19μ., ορχήστρας, το οποίο προκύπτει από τον κενό χώρο που αφήνουν ο αναλημματικός τοίχος (O), η προεδρία (K) και οι βάσεις των στηλών (N), στερείται συμμετρίας. Αυτό, σύμφωνα με την Jessica Paga, δεν θα πρέπει να θεωρηθεί ως μια κατασκευαστική αστοχία ή κάποιου είδους παράβλεψη, αλλά ως μια συνειδητή επιλογή που εξυπηρετεί την δυνατότητα προσαρμογής του χώρου σε συγκεκριμένες χρήσεις.¹⁶¹

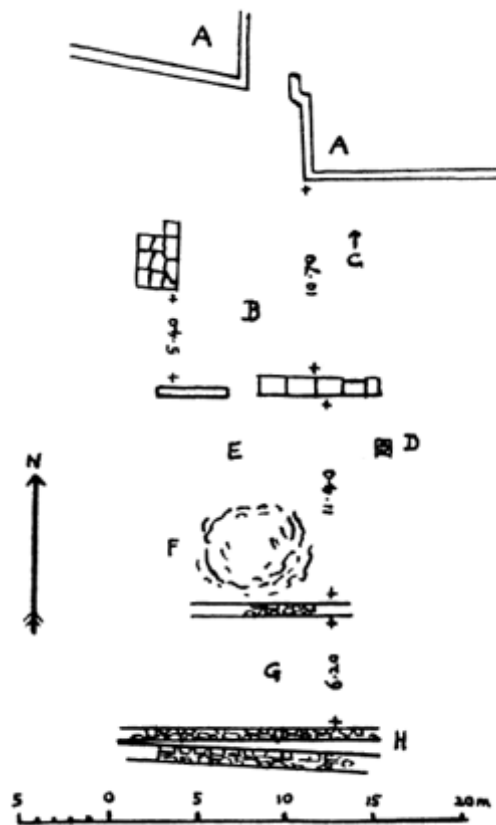

Εικόνα 19: Θεατρικός χώρος Ραμνούς. A: Τείχος Ακρόπολης. B: Χώρος Θεατών. C: Ανωφερές Έδαφος. D: Βάσεις. E: Ορχήστρα. F: Ερείπια. G: Στοά. H: Αναλημματικός Τοίχος

¹⁶¹ Paga, 2010, p. 360



3. Ραμνούς

Στη βορειοανατολική Αττική, εντός των συνόρων του σημερινού δήμου Μαραθώνα υπήρχε ο οχυρωμένος αρχαίος οικισμός Ραμνούς που ανήκε στον δήμο της Αιαντίδος και αποτελούσε το βορειότερο φρούριο της Αττικής. Το, κατασκευασμένο από μαρμαρόπλινθους, τείχος που το περιβάλλει έχει μήκος περίπου 800μ. και η περάτωσή του χρονολογείται το τελευταίο τρίτο του 5^{ου} αι. π.Χ. Εσωτερικά υπάρχει ένα δεύτερο τείχος που χωρίζει το φρούριο σε δύο μέρη· το άνω, την ακρόπολη, όπου εδράζονταν οι καθαρά στρατιωτικές εγκαταστάσεις, και το κάτω, όπου εδράζονταν τα δημόσια και ιδιωτικά κτίρια.¹⁶² Στο κάτω τμήμα του φρουρίου, βόρεια του γυμνασίου, υπάρχει το θέατρο (εικ. 19). Αυτό τεκμηριώνεται από επιγραφικές μαρτυρίες¹⁶³ που βρέθηκαν στον Ραμνούνα αλλά και στην Ακρόπολη της Αθήνας και οι οποίες χαρακτηρίζουν τον συγκεκριμένο χώρο ως θέατρο.¹⁶⁴

Το εσωτερικό τείχος, το τείχος της ακρόπολης (Α), αποτελεί το βόρειο όριο του χώρου που προοριζόταν για τους θεατές (Β). Όπως στο Ικάριον, έτσι και στον Ραμνούνα δεν υπάρχουν σειρές εδωλίων, με τους θεατές πιθανότατα να κάθονταν είτε στο έδαφος, είτε σε ίκρια, είτε ακόμη και στο τείχος της οχύρωσης. Το συμπέρασμα αυτό συνάγεται από το γεγονός ότι η βραχώδης πλαγιά που προοριζόταν ως χώρος των θεατών παραμένει τραχιά χωρίς κάποιου είδους εξομάλυνση ή ίχνη μόνιμης κατασκευής εδωλίων.¹⁶⁵

Το νότιο άκρο του χώρου των θεατών οριοθετείται από δύο ευθύγραμμες βάσεις, από τοπικό μάρμαρο τοποθετημένες η μία δίπλα στην άλλη συνολικού μήκους 13,90μ.¹⁶⁶ Η ανατολική αποτελούσε τη βάση των θρόνων της προεδρίας. Φέρει οπές, οι οποίες υποδέχονταν ξύλινες δοκούς που πιθανότατα στήριζαν κάποιο σκιάδιο. Σήμερα

¹⁶² Πετράκος, (1999), Vol. I

¹⁶³ IG II² 1311 (Pouilloux, 1954, pp. no 13, pl. 49:1) αναγράφει δὲ τότε τὸ ψήφισ | μα ἐν στήλει λιθίνει καὶ στήσαι ἐν τῶ[ι θ] εἴτρῳι, IG II² 3108, IG II² 3109 και δύο αυτές επιγραφές αναφέρονται σε νίκες σε αγώνα κωμωδίας στον Ραμνούς, Pouilloux, 1954, pp. no. 41, no. 39

¹⁶⁴ Goette, 1995, pp. 14-15; Pouilloux, 1954, pp. 73-6; Paga, 2010, p. 361

¹⁶⁵ Paga, 2010, p. 361

¹⁶⁶ Γώγος, 2005, p. 56



διατηρούνται τέσσερις μαρμάρινοι θρόνοι,¹⁶⁷ αν και ο J. Rouilloux¹⁶⁸ αναφέρει ότι αρχικά υπήρχαν επτά ενώ ο Β. Πετράκος¹⁶⁹ ανακατασκευάζει την προεδρία με πέντε. Από επιγραφή χαραγμένη στο εμπρόσθιο τμήμα τους πληροφορούμαστε ότι οι θρόνοι ήταν αφιερωμένοι, από έναν ιερέα του Ηρώος Αρχηγέτου, στον Διόνυσο, ο ναός του οποίου ήταν σε κοντινή απόσταση από το θέατρο.¹⁷⁰ Η επιγραφή χρονολογείται τον 4ο αι. π.Χ. και ορίζει την αρχική φάση του θεάτρου.¹⁷¹ Δεν αποκλείεται, πάντως, μια απλούστερη μορφή θεάτρου, αποτελούμενη από ξύλινα μέρη, να υπήρχε νωρίτερα.¹⁷² Η δυτική ευθύγραμμη μαρμάρινη βάση, πιο στενή σε πλάτος από την ανατολική, έχει έξι οπές, που προφανώς υποδέχονταν ενεπίγραφες στήλες με τα ονόματα αφηρωισμένων ευεργετών, όπως αυτά των στρατηγών διοικητών της περιοχής, που αποτελούσαν τα αόρατα τιμώμενα πρόσωπα. Έτσι, οι ενεπίγραφες στήλες μαζί με τους θρόνους στους οποίους κάθονταν τα τιμώμενα πρόσωπα της τοπικής κοινωνίας, σχημάτιζαν την προεδρία. Ανατολικά υπάρχει μια ακόμη μαρμάρινη βάση (D) για αναθηματική αφιέρωση.¹⁷³

Μπροστά από την προεδρία εκτείνεται η ορχήστρα (E). Το σχήμα της είναι κατά προσέγγιση ορθογώνιο. Στο δυτικό της τμήμα βρίσκεται ο βωμός του Διονύσου. Ένας τοίχος μήκους 11,20μ την οριοθετεί στα νότια. Ακριβώς πίσω από αυτόν, και σε απόσταση 6,20μ, υπάρχει ένα αναλημματικός τοίχος (H).¹⁷⁴ Στον κενό χώρο (G) που δημιουργείται ανάμεσα στους δύο τοίχους ο H. Bulle αναγνωρίζει ένα βουλευτήριο,¹⁷⁵ ο Β. Πετράκος ανακατασκευάζει μια στοά που παρείχε προστασία στους παρευρισκόμενους από τα καιρικά φαινόμενα,¹⁷⁶ ενώ ο Dilke αναγνωρίζει τα λεγόμενα παρασκήνια.¹⁷⁷ Σε κάθε περίπτωση, όποια και αν ήταν η λειτουργία του κτίσματος αυτού, θα μπορούσε να χρησιμεύσει και ως σκηνή.¹⁷⁸

¹⁶⁷ Sear, 2006, p. 405

¹⁶⁸ Rouilloux, 1954, pp. 76-77

¹⁶⁹ Πετράκος, (1999), Vol. II, σ. 74

¹⁷⁰ IG II² 2849 Rouilloux, 1954, p. no. 25; Paga, 2010, p. 361; Moretti, 2014, p. 111; Πετράκος, 1999, p. n. 82

¹⁷¹ Kolb, 1981, p. 69; Rouilloux, 1954, p. 142

¹⁷² Dilke, 1950, p. 30

¹⁷³ Paga, 2010, pp. 361-3

¹⁷⁴ Dilke, 1950, pp. 28-9

¹⁷⁵ Bulle, 1928, p. 2

¹⁷⁶ Πετράκος, (1999), Vol. I, pp. 89-94

¹⁷⁷ Dilke, 1950, p. 29

¹⁷⁸ Sokolicek, 2015, p. 99



Όσον αφορά τη χρήση του θεάτρου μπορούμε να πούμε πως πρόκειται για έναν πολυχώρο. Τόσο η επιγραφή IG Π² 1311 *αναγράφαι δὲ τόδε τὸ ψήφισ | μα ἐν στήλει λιθίνει καὶ στήσαι ἐν τῶ[ι θ] εἰστροί* όσο και οι IG Π² 3108 και IG Π² 3109 που αναφέρονται σε νίκες σε αγώνες κωμωδίας, δεν μας αφήνουν καμία αμφιβολία ότι ο συγκεκριμένος χώρος λειτουργούσε ως θέατρο. Η αναφορά σε αγώνες κωμωδίας, ο βωμός του Διονύσου που υπήρχε στο δυτικό τμήμα της ορχήστρας, με την αφιέρωση των θρόνων στον Διόνυσο, αλλά και η ύπαρξη του ιερού του θεού ανατολικά του θεάτρου, οδηγούν στο συμπέρασμα πως οι παραστάσεις δίνονταν στο πλαίσιο εορτών προς τιμή του Διονύσου, ίσως των κατ' αγρούς Διονυσίων. Επίσης, μια ενεπίγραφη στήλη, από αυτές που υπήρχαν δίπλα στην προεδρία, φέρει την επιγραφή «*εν τη αγοραι*».¹⁷⁹ Επομένως, ο χαρακτηρισμός του τόπου ως Αγορά υποδηλώνει και τις δραστηριότητες που λάμβαναν χώρα εκεί.¹⁸⁰

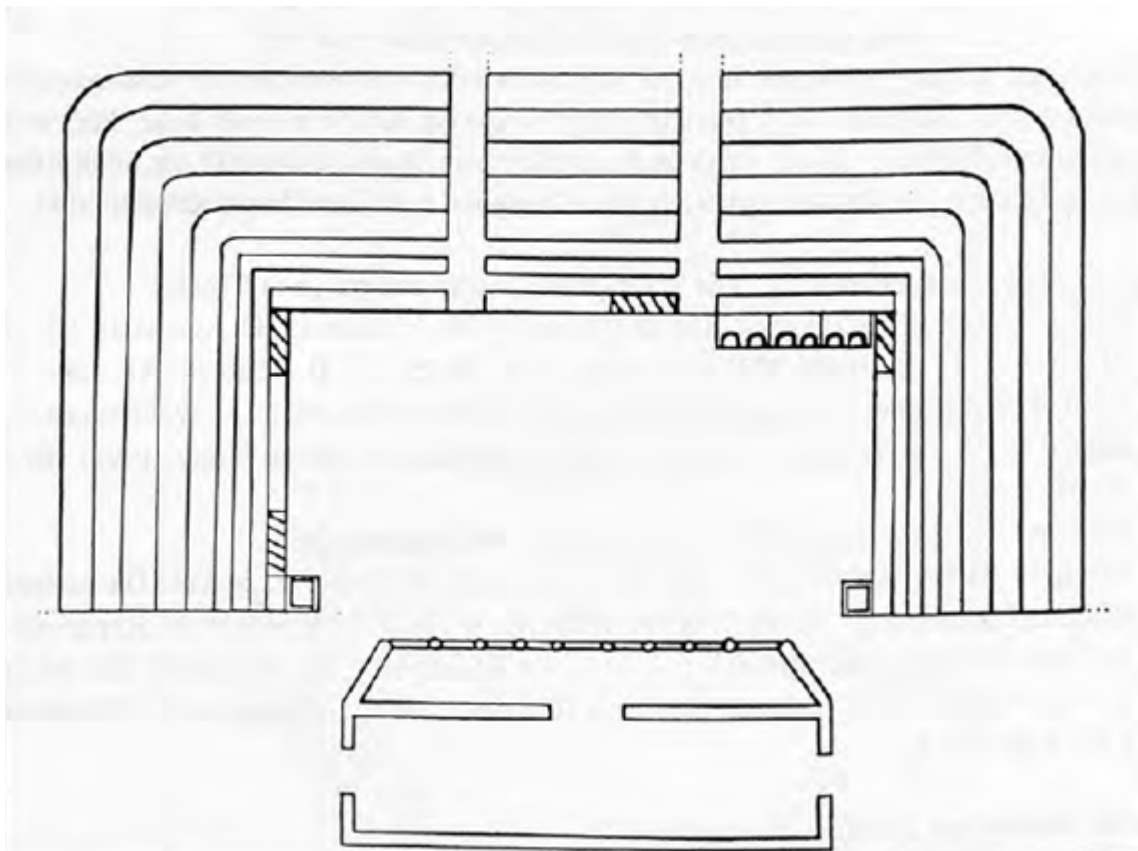

Εικόνα 20: Θέατρο Ευωνόμου (Τράχωνες) (Goette, 1995, p. 17)

¹⁷⁹ Γώγος, 2005, σ. 56

¹⁸⁰ Sokolicek, 2015, p. 99



4. Ευώνυμον (Τράχωνες)

Στον αρχαίο δήμο Ευώνυμου, ο οποίος ταυτίζεται με τον σημερινό δήμο Τραχώνων Αττικής, βρίσκουμε έναν ακόμη θεατρικό χώρο μεγάλης σπουδαιότητας (εικ. 20-21). Πρόκειται για ένα καλά διατηρημένο θέατρο, το οποίο ήρθε στο φως το 1973, χάρη στη διενέργεια μιας σωστικής ανασκαφής που διεξήχθη στην περιοχή.¹⁸¹

Το θέατρο έχει νότιο προσανατολισμό.¹⁸² Το κοίλο είναι λαξευμένο στη φυσικά επικλινή μεριά του βράχου και, σύμφωνα με τις ανασκαφικές εκθέσεις, αποτελείται από 21 ευθύγραμμες σειρές εδωλίων σε σχήμα Π – μόνο οι 9 υπάρχουν σήμερα. Η πρόσβαση στο κοίλο είναι δυνατή μέσω δύο κλιμάκων πλάτους περίπου 70εκ., που το διαιρούν σε τρεις κερκίδες. Η προεδρία αποτελείται από την πρώτη σειρά εδωλίων οι οποίες καλύπτονται από μαρμάρινες πλάκες και χρονολογείται πριν από τα τέλη του 5^{ου} αι. π.Χ.¹⁸³

Η ορχήστρα είναι από πατημένο χώμα, ορθογώνια, διαστάσεων 7,50μ x 15,30μ και οριοθετείται στις τρεις πλευρές της από το κοίλο και στην τέταρτη από το σκηνικό οικοδόμημα.¹⁸⁴

Σε μια δεύτερη οικοδομική φάση, η πρώτη σειρά εδωλίων που λειτουργούσε ως προεδρία, καταργήθηκε, καθώς ακριβώς μπροστά από αυτήν, στην Ανατολική γωνία της ορχήστρας, τοποθετήθηκε μια νέα προεδρία αποτελούμενη από έξι μαρμάρινους θρόνους - τρεις διπλούς. Δεδομένου ότι οι εσωτερικές αρθρώσεις καθενός εκ των δύο διπλών θρόνων είναι εφοδιασμένες με αναθυρώσεις, και οι δύο άκρες της σειράς των θρόνων έχουν εξομαλυνθεί, θα πρέπει προφανώς να μην τοποθετήθηκαν ποτέ περισσότεροι από τους υπάρχοντες έξι θρόνους. Τόσο ο αριθμός τους όσο και η θέση τους στην άκρη της ορχήστρας θυμίζουν τα αντίστοιχα στοιχεία στα θέατρα του Ικάριου και του Ραμνούντα.¹⁸⁵ Σε αυτή τη φάση, επίσης, ανεγείρεται και το λίθινο σκηνικό οικοδόμημα το οποίο έχει μήκος 12,65μ, πλάτος 3,65μ, μέγιστο διατηρημένο ύψος 1,95μ. και φέρει τρία ανοίγματα για τρεις θύρες.¹⁸⁶ Από τις ανασκαφικές εκθέσεις πληροφορούμαστε πως στο θέατρο πρέπει να υπήρχαν ένα

¹⁸¹ Τζάχου - Αλεξανδρή, 1980

¹⁸² Sear, 2006, p. 410

¹⁸³ Moretti, 2014, p. 110

¹⁸⁴ Moretti, 2014, p. 110

¹⁸⁵ Goette, 1995, p. 16

¹⁸⁶ Paga, 2010, pp. 363-5



προσκήνιο με οκτώ δωρικούς κίονες και δύο παράλληλες παρόδους. Στην ανατολική πλευρά της σκηνής βρέθηκε ένα στενό κανάλι αποστράγγισης όμβριων υδάτων που καταλήγει σε έναν βόθρο στην ανατολική Πάροδο. Οι ανασκαφείς πάντως πιστεύουν πως η συγκεκριμένη κατασκευή δεν αρκούσε για να λυθεί το πρόβλημα της πλημμύρας που παρουσιάζονταν κάθε χρόνο, όπως και σήμερα.¹⁸⁷

Όσον αφορά τη χρονολόγηση, υπάρχουν δυσκολίες κυρίως λόγω της τάσης του συγκεκριμένου τόπου να πλημμυρίζει,¹⁸⁸ αναμιγνύοντας έτσι τη στρωματογραφία. Ωστόσο, οι ανασκαφικές εκθέσεις αναφέρουν πως βρέθηκαν θραύσματα δυο αρχαϊκών, ή αρχαϊζουσών, βάσεων με αγάλματα του Διονύσου¹⁸⁹ και διάφορα κεραμικά και νομισματικά



ευρήματα που σε συνδυασμό με την προεδρία της πρώτης φάσης, μας δίνουν μια αρχική χρονολογία κατασκευής και χρήσης του θεάτρου γύρω στα μέσα του 5^{ου} αι. π.Χ. και μια ανακαίνισή του τον 4^ο αι. π.Χ.,¹⁹⁰ μετά την οποία η χωρητικότητά του υπολογίζεται περίπου στα 3000 άτομα.¹⁹¹

Εικόνα 21: Θέατρο Ευωνύμου (Τράχωνες), (<https://www.notia.gr/2018/12/alimos-monadikes-fotografies-apo-psila/>)

¹⁸⁷ Goette, 1995, p. 17

¹⁸⁸ Το θέατρο παρέμεινε σε λειτουργία για περίπου 150 χρόνια καθώς, λόγω της κακής του τοποθέτησης, πλημμύριζε συχνά Sear, 2006, p. 410

¹⁸⁹ Τζάχου - Αλεξανδρή, 2007, pp. 1-42

¹⁹⁰ Paga, 2010, pp. 364-365

¹⁹¹ Lohmann, 1993, p. 228

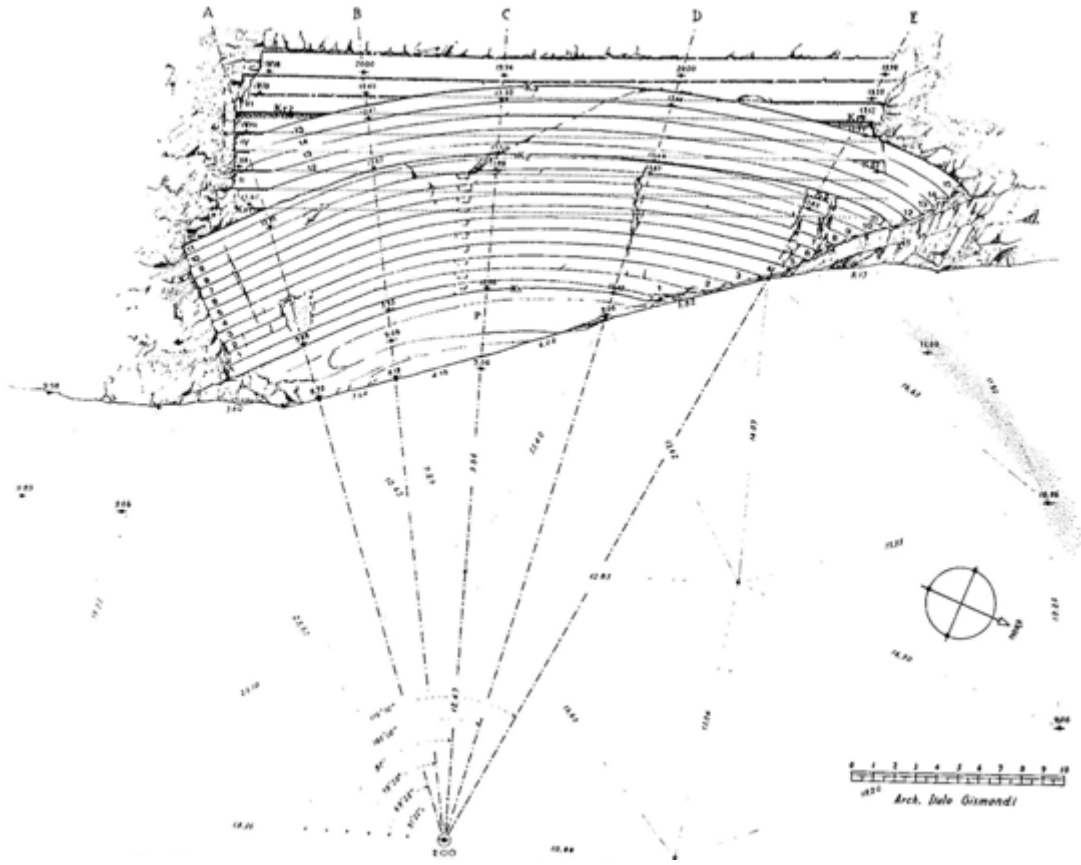

Εικόνα 22: Σχέδιο Θεάτρου Χαιρώνειας. (Isler, 2018, p. 210)

5. Χαιρώνεια

Στην Βοιωτία, στους πρόποδες του λόφου Πέτραχου, στην ίδια θέση με τον σύγχρονο οικισμό, βρίσκεται η αρχαία πόλη της Χαιρώνειας· μια περιοχή μεγάλης γεωπολιτικής σημασίας κατά την αρχαιότητα, αφού η κοιλάδα της Χαιρώνειας αποτελούσε πέρασμα από την νότια, προς τη βόρεια και δυτική Ελλάδα.

Κάτω από την Ακρόπολη, στην απόκρημνη βόρεια πλαγιά του λόφου Πέτραχου, εκτείνεται λαξευμένο εξολοκλήρου στον φυσικό βράχο το θέατρο της Χαιρώνειας (εικ. 22-23).¹⁹² Η πρώτη οικοδομική του φάση χρονολογείται περίπου στο τέλος του 5^{ου} αι. π.Χ., μια δεύτερη στον 4^ο αι. π.Χ. (πιθανόν λίγο μετά τη μάχη στη Χαιρώνεια το 338 π.Χ.)¹⁹³ και μια

¹⁹² Dilke, 1950, p. 35

¹⁹³ Germani, 2018, p. 104



τρίτη τον 1^ο αι. π.Χ. Στην αρχική του φάση το κοίλο αποτελούνταν από τουλάχιστον οκτώ σειρές ευθύγραμμων εδωλίων, ύψους 0,50μ, βάθους 0,90μ περίπου και μήκους 30μ.

Στο τέλος του 4^{ου} αι. π.Χ. το θέατρο ανακαινίστηκε και το κοίλο διευρύνθηκε με 10 επιπλέον σειρές εδωλίων σε σχήμα ελαφρώς καμπύλο, σε γωνία 45^ο, με διαστάσεις 0,34μ ύψος, 0,41μ έως 0,55μ βάθος και συνολικό μήκος 37,2μ.¹⁹⁴ Επιπλέον, ορισμένα από τα παλαιότερα ευθύγραμμα εδώλια λαξεύτηκαν εκ νέου, ώστε να αποκτήσουν και αυτά καμπύλο σχήμα. Τα εδώλια της δεύτερης αυτής φάσης είναι ορατά στη νότια πλευρά του κοίλου αφού στη βόρεια δεν υφίστανται πλέον καθώς είχαν τοποθετηθεί τεχνητή επίχωση.¹⁹⁵ Το κοίλο οριοθετείται στο ανώτερο άκρο του από έναν τοίχο λαξευμένο στον βράχο, ύψους 2,30μ. και στο κατώτερο από έναν αντίστοιχο τοίχο, ύψους 0,80μ. Στο εσωτερικό του χωρίζεται σε δύο τμήματα, σε θέατρο και επιθέατρο, όχι με κάποιο διάδρομο αλλά με έναν λαξευμένο στον βράχο τοίχο, ύψους 1,60μ.¹⁹⁶ Οι σειρές εδωλίων είναι



Εικόνα 23: Θέατρο Χαιρώνειας Πηγή:

(<https://i.pinimg.com/originals/08/cd/ac/08cdac2172ba6820e1fec9204650121f.jpg>)

¹⁹⁴ Sear, 2006, p. 392

¹⁹⁵ Isler, 2018, p. 211

¹⁹⁶ Dilke, 1948, p. 164



ασυνήθιστα απότομες γεγονός που οφείλεται στην ιδιομορφία του φυσικού βράχου, η κλίση του οποίου είναι επίσης πολύ απότομη. Πέρα όμως από τις ιδιαιτερότητες αυτές, παρατηρούμε πως δεν υπάρχουν ίχνη κλιμάκων που θα μπορούσαν να κάνουν πιο εύκολη την πρόσβαση των θεατών. Αρκετοί μελετητές πιστεύουν ότι οι θεατές, όποτε ήταν δυνατόν, κάθονταν μόνο σε εναλλασσόμενες σειρές (σε κάθε δεύτερη) καθώς το μέγεθος των σειρών ήταν εξαιρετικά στενό και άβολο.

Η κατώτερη σειρά εδωλίων του κοίλου διαχωρίζεται από την προεδρία με έναν διάδρομο πλάτους περίπου 0,90μ. Η προεδρία αποτελείται από μια βάση λαξευμένη στον φυσικό βράχο πάνω στην οποία στηρίζονταν τα ξύλινα καθίσματα. Οι βάση αυτή έχει πλάτος 1,78μ και βρίσκεται 0,68μ χαμηλότερα από την πρώτη σειρά εδωλίων.¹⁹⁷

Μπροστά από την προεδρία και σε χαμηλότερο επίπεδο βρισκόταν η ορχήστρα που λόγω της απουσίας καταλοίπων σκηνης αλλά και παρόδων, δε μπορούμε να προσδιορίσουμε το σχήμα της. Το πιθανότερο πάντως είναι να ήταν περίπου ορθογώνια, ακολουθώντας σε γενικές γραμμές το σχήμα του κοίλου.

Μέχρι σήμερα δεν έχει βρεθεί κάποιου είδους σκηνικό οικοδόμημα, παρά την υπαρξη επιγραφής¹⁹⁸ που αναφέρεται στη χρηματοδότηση ενός προσκηνίου:

.....Διονυ]σίων π.....

.....τό π]ροσκήνι[ον

μετά της γυναικός Σ]ωκρατίας

.....Διονύσων

.....α]νέθηκε.¹⁹⁹

Συμπερασματικά μπορούμε να πούμε πως η επιλογή της τοποθεσίας για την οικοδόμηση του θεάτρου ήταν η πλέον ακατάλληλη αφενός λόγω της ιδιομορφίας του εδάφους, αφετέρου λόγω του προσανατολισμού του που, εκτός από τους καλοκαιρινούς μήνες, το καθιστά κρύο και υγρό, καθώς ο ήλιος το βλέπει για πολύ μικρό χρονικό διάστημα.²⁰⁰ Λαμβάνοντας υπόψη αυτό το γεγονός, σε συνδυασμό με την απουσία

¹⁹⁷ Dilke, 1950, p. 36

¹⁹⁸ IG VII 3409

¹⁹⁹ Dilke, 1950, p. 35

²⁰⁰ Dilke, 1950, p. 35



κλιμάκων, την διχοτόμηση του κοίλου, την απουσία διαδρόμου και την κακή κατεργασία των εδωλίων, συμπεραίνεται πως κατά πάσα πιθανότητα δεν υπήρξε κάποιο καλά επεξεργασμένο σχέδιο για την κατασκευή του.

Όσον αφορά τη χρήση του, εκτός από τη διεξαγωγή πολιτικών συναθροίσεων και άλλων εκδηλώσεων, η επιγραφή που αναφέραμε παραπάνω μαρτυρεί πως στον χώρο πραγματοποιούνταν και παραστάσεις δράματος.²⁰¹ Ο P. W. Haider πιστεύει ότι η ορχήστρα μετατράπηκε σε αρένα τον 1ο αιώνα μ.Χ. με την εγκατάσταση ενός λίθινου τοίχου.²⁰²



Εικόνα 24: Θέατρο Καλυδόνιας Πηγή: (Vikatou, et al., 2014, p. 223)

²⁰¹ Dilke, 1950, p. 37

²⁰² Haider, 1989, p. 162



6. Καλυδών

Στον νομό Αιτωλοακαρνανίας, στο Μεσολόγγι, βρίσκεται το θέατρο της Καλυδώνας. Το θέατρο είναι γνωστό από το 1963 όταν κατά τη διάρκεια των εργασιών κατασκευής της εθνικής οδού Ναυπάκτου – Αγρινίου ήρθε στο φως μια σειρά κλιμάκων στην νότια πλαγιά του λόφου Λαφρίου, εκεί όπου βρίσκεται το ιερό της Αρτέμιδος Λαφρίας, νότια της Καλυδώνας, περίπου 350μ. έξω από τα τείχη της πόλης.²⁰³ Οι ανασκαφές στον χώρο του θεάτρου ξεκίνησαν το 2001 από Δανούς και Έλληνες αρχαιολόγους, και συνεχίζονται έως και σήμερα.²⁰⁴

Το κοίλο είναι προσανατολισμένο νότια και εκμεταλλεύεται την φυσική πλαγιά του λόφου. Αποτελείται από περισσότερες από 25 σειρές εδωλίων για την κατασκευή των οποίων χρησιμοποιήθηκαν ορθογώνιοι λίθοι από τοπικό ψαμμίτη. Οι διαστάσεις τους, αν και δεν είναι σε όλες τις σειρές ίδιες, ωστόσο οι περισσότερες έχουν ύψος 30εκ. και βάθος 60εκ. Στο κοίλο δεν υπάρχουν κλίμακες ούτε κάποιος διάδρομος. Ενδιαφέρον προκαλεί το γεγονός ότι οι πρώτες εννέα σειρές εδωλίων του κεντρικού τμήματος εφάπτονται με τις αντίστοιχες πλευρικές με γωνία 90⁰, δίνοντας στο θέατρο μια ευθύγραμμη, σχήματος Π, μορφή. Από τη δέκατη και πάνω σειρά, όμως, όλες οι ευθύγραμμες σειρές του κεντρικού τμήματος εφάπτονται με τις αντίστοιχες πλευρικές με καμπύλη (εικ. 24). Η συγκεκριμένη διαφοροποίηση είναι πολύ πιθανό να αντικατοπτρίζει διαφορετικές φάσεις κατασκευής του θεάτρου. Δεν αποκλείεται, όμως, η διαφοροποίηση αυτή να οφείλεται σε πρακτικούς λόγους που σχετίζονται με τη λειτουργία του θεάτρου ή την κατασκευή του.²⁰⁵ Η συνολική επιφάνεια των εδωλίων μπορεί να υπολογιστεί σε περίπου 19.000 τετραγωνικά μέτρα που αντιστοιχούν σε μέγιστη χωρητικότητα 5.000 περίπου ατόμων.

Οι πάροδοι, είναι προσανατολισμένοι ανατολικά και δυτικά (εικ. 24, F).²⁰⁶ Βόρεια οριοθετούνται από τους αναλημματικούς τοίχους του κοίλου, οι οποίοι εφάπτονται σε ορθή

²⁰³ Vikatou, et al., 2014, p. 221; Isler, 2018, p. 375

²⁰⁴ Οι ανασκαφικές έρευνες που ξεκίνησαν στο μνημείο το 2001 από το Υπουργείο Πολιτισμού της Ελλάδας σε συνεργασία με το Ινστιτούτο της Δανίας δεν έχουν ακόμη ολοκληρωθεί.

²⁰⁵ Vikatou, et al., 2014, pp. 222-224

²⁰⁶ Στην εικ. 24, F εμφανίζεται η δυτική πάροδος με την δυτική κεκλιμένη ράμπα. Για την ανατολική ράμπα, αν και το 2012 εντοπίστηκε το βόρειο τοίχωμά της, δεν υπάρχουν ακόμη δημοσιεύσεις. Vikatou, et al., 2014, p. 232



γωνία με τις κατώτερες σειρές των εδωλίων, και νότια από τους τοίχους των κεκλιμένων ραμπών, μήκους περίπου 9μ., που οδηγούν στο λογείο του προσκηνίου. Οι τοίχοι των ραμπών δεν είναι παράλληλοι προς τους αναλημματικούς αλλά διανύουν μια λοξή πορεία η οποία δίνει ένα σχεδόν σφηνοειδές σχήμα στις παρόδους, με το στενότερο σημείο να εντοπίζεται στην πλευρά της ορχήστρας.²⁰⁷

Η ορχήστρα είναι ορθογώνιου σχήματος, αποτελείται από αμμώδες έδαφος²⁰⁸ και οριοθετείται στις τρεις πλευρές της, ανατολικά, δυτικά και βόρεια, από τις ευθύγραμμες σειρές εδωλίων του κοίλου και στην τέταρτη, τη νότια πλευρά, από τις βάσεις των κιόνων του προσκηνίου της σκηνής. Οι διαστάσεις αυτού του κενού χώρου που περικλείεται από τα παραπάνω αρχιτεκτονικά στοιχεία και αποτελεί την ορχήστρα, είναι, περίπου, 16 x 14μ. Ορισμένες τομές που έγιναν κοντά στην ορχήστρα, στη δυτική πάροδο αλλά και βόρεια του προσκηνίου, έφεραν στο φως, σε βάθος περίπου 2μ, τμήματα με χαλίκι και βότσαλο που πιθανώς ανήκουν στην αρχική ορχήστρα. Αν αυτό ισχύει τότε σημαίνει πως για την αρχική κατασκευή της ορχήστρας χρησιμοποιήθηκε το φυσικό έδαφος, αφού τα παραπάνω υλικά αποτελούν χαρακτηριστικό του εδάφους της περιοχής.²⁰⁹

Βωμός δεν έχει βρεθεί στο θέατρο. Στο κέντρο της ορχήστρας, σε απόσταση περίπου 8μ από τις δύο κατώτερες εσωτερικές γωνίες του κοίλου, εντοπίστηκε ένας τετράγωνος ογκόλιθος του ίδιου τύπου με αυτούς που χρησιμοποιήθηκαν στο κοίλο. Μέχρι σήμερα δεν έχει υπάρξει κάποια έκθεση που να προσδιορίζει εάν πρόκειται για έναν λίθο που έτυχε να βρίσκεται εκεί ή εάν τοποθετήθηκε σκόπιμα, ίσως ως θυμέλη.²¹⁰

Όσον αφορά το σκηνικό οικοδόμημα, αυτό οριοθετεί τη νότια πλευρά της ορχήστρας. Το μέγεθος και η τοποθέτησή του σε σχέση με το κοίλο συμφωνούν με τους αρχιτεκτονικούς όρους της αρμονίας και της συμμετρίας. Για την οικοδόμησή του χρησιμοποιήθηκε το τοπικό πέτρωμα ψαμμίτης, το οποίο εξορυσσόταν επί τόπου. Το οικοδόμημα αποτελείται από την κυρίως σκηνή (εικ. 24, C – G) και το προσκήνιο, ανατολικά και δυτικά του οποίου υπάρχουν ράμπες ύψους 3μ που οδηγούσαν στο *λογεϊόν*. Στην πρόσοψη του προσκηνίου υπάρχει στυλοβάτης στον οποίο αρχικά ίσως έβαιναν δέκα

²⁰⁷ Vikatou, et al., 2014, pp. 224-225 Isler, 2018, pp. 376-377

²⁰⁸ Isler, 2018, p. 376

²⁰⁹ Vikatou, et al., 2014, p. 224

²¹⁰ Vikatou, et al., 2014, p. 231



ή δώδεκα πεσσοί με συμφυείς ιωνικούς ημικίονες, ύψους περίπου 2μ. Το υλικό που χρησιμοποιήθηκε για τους κίονες είναι ο ασβεστόλιθος που κατά πάσα πιθανότητα εισαγόταν. Τα μετακίονια ανοίγματα έχουν μήκος 1,37μ., εκτός από το κεντρικό που έχει μήκος 1,45μ. και έκλεινε με δίφυλλη θύρα. Το συνολικό ύψος του προσκηνίου υπολογίζεται περίπου στα 2,5μ. και μαζί με το θριγκό ίσως έφτανε τα 3μ., όσο δηλαδή ήταν και το ύψος των ραμπών. Το κτίριο της σκηνής είναι κτισμένο με διπλούς τοίχους και απέχει 2,4μ. από την κιονοστοιχία του προσκηνίου – επομένως αυτό ήταν και το βάθος του λογείου. Το ύψος της σκηνής εκτιμάται περίπου στα 5,85μ., το πλάτος 4μ. και το μήκος περίπου 16μ., όσο δηλαδή και το προσκήνιο. Μπροστά και παράλληλα με το προσκήνιο περνάει ένας αποχετευτικός αγωγός πλάτους 20εκ. που οδηγούσε το νερό σε δύο δεξαμενές διαστάσεων 70x60x50cm.²¹¹

Η χρονολόγηση του θεάτρου βασίζεται περισσότερο σε τέχνηρα, ιδιαίτερα σε αντικείμενα κεραμικής, που βρέθηκαν κατά τη διάρκεια των ανασκαφών.²¹² Με βάση, λοιπόν αυτά, υπολογίζεται πως το θέατρο πιθανότατα ανεγέρθηκε τον 5^ο αι. π.Χ., εποχή στην οποία ίσως ανήκουν και οι πρώτες εννέα σειρές του κοίλου. Θεωρείται πάντως βέβαιο πως ήταν σε χρήση κατά το μεγαλύτερο μέρος του 4^{ου} αι. π.Χ., με μια μικρή περίοδο επαναχρησιμοποίησης στους πρώιμους Ελληνιστικούς χρόνους. Σε αυτή τη τελευταία φάση εντάσσεται και το σκηνικό οικοδόμημα και ίσως οι ανώτερες σειρές των εδωλίων του κοίλου.²¹³

²¹¹ Vikatou, et al., 2014, pp. 225-226

²¹² Vikatou, et al., 2014, p. 233

²¹³ Isler, 2018, p. 376

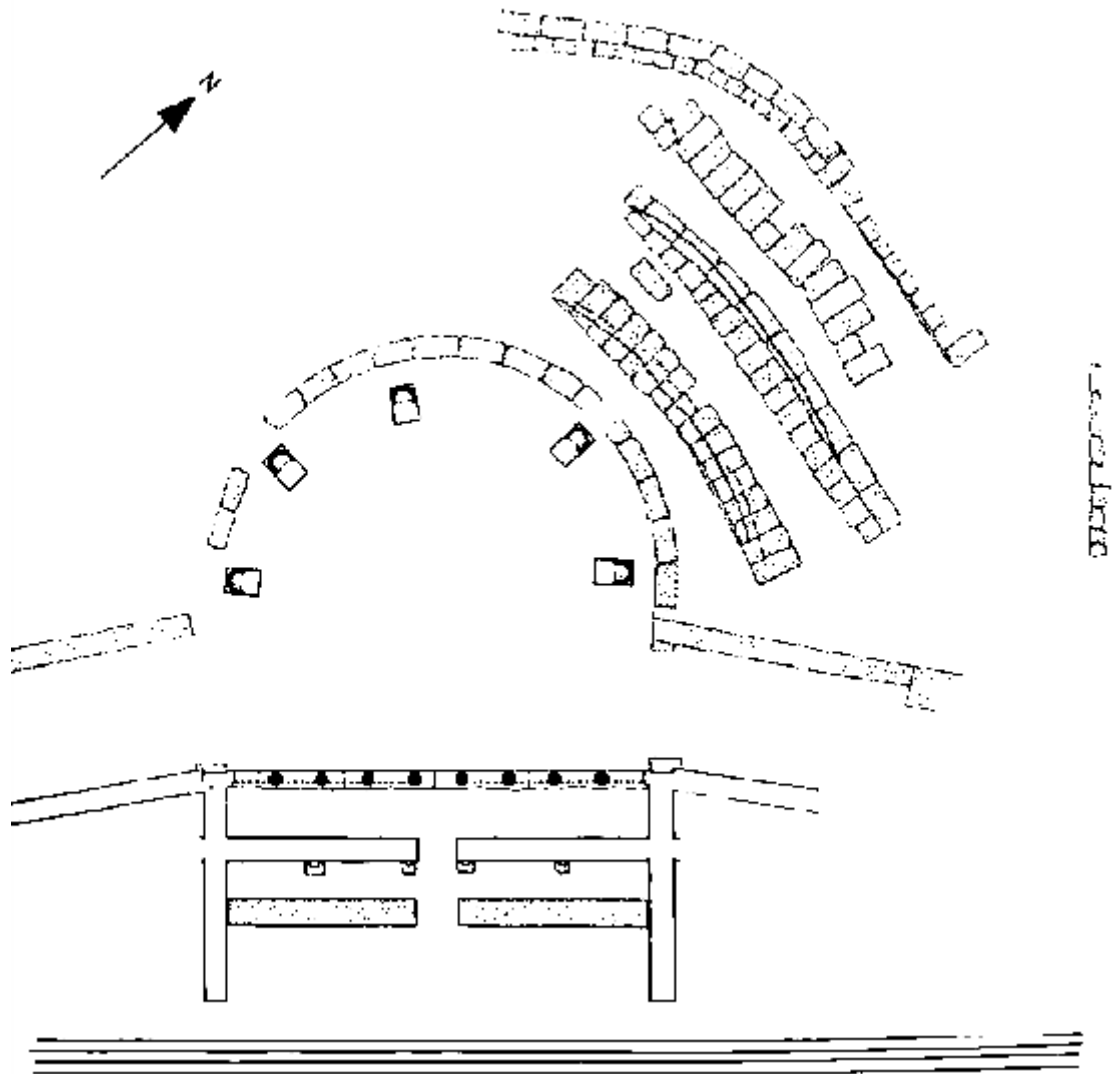

Εικόνα 25: Σχέδιο Θεάτρου Ωρωπού. (Isler, 2018, p. 59)

7. Ωρωπός

Ο αρχαίος οικισμός του Ωρωπού βρισκόταν στα σύνορα της Αττικής με τη Βοιωτία, εκεί όπου σήμερα συναντάμε τη Σκάλα Ωρωπού. Από τα τέλη του 6^{ου} αρχές 5^{ου} αι. π.Χ. ο οικισμός πέρασε στην κυριαρχία της Αθήνας. Στα τέλη του 5^{ου} αι. π.Χ., 9 χλμ. περίπου νοτιοδυτικά του οικισμού, μέσα σε μια καταπράσινη κοιλάδα, ιδρύθηκε το Αμφιαράειο ή



Αμφιάρειο, ένα θεραπευτικό ιερό αφιερωμένο στον μάντη αλλά και θεραπευτή, μυθικό ήρωα Αμφιάραο. Το συγκρότημα περιλάμβανε τον ναό του Αμφιάραου, την ιερή πηγή, τα λουτρά, μια στοά μήκους 110μ, το θέατρο, κ.ά.²¹⁴

Στον χώρο του θεάτρου, η ανέγερση του οποίου υπολογίζεται στον 4^ο αι. π.Χ. (366-338 π.Χ.), διεξάγονταν κάθε πέντε χρόνια τα Μεγάλα Αμφιάρεια, γιορτή που περιλάμβανε αθλητικούς και μουσικούς αγώνες.²¹⁵ Το αρχικό του σχήμα πιθανότατα ήταν ευθύγραμμο· ευθύγραμμο / τραπεζοειδές κοίλο με ορθογώνια / τραπεζοειδή ορχήστρα. Αυτό συμπεραίνεται από τέσσερις σειρές ορθογώνιων ογκόλιθων, ορατές στον χώρο του κοίλου, που, όπως υποστηρίζεται, ανήκουν στην παλαιότερη οικοδομική φάση του θεάτρου. Οι τρεις κατώτερες σειρές είναι ευθύγραμμες ενώ η ανώτερη τέταρτη είναι ευθύγραμμη στο ανατολικό της τμήμα και καμπύλη στο δυτικό (εικ. 25-26).²¹⁶ Ο C. Anti σχολιάζοντας αυτά τα κατάλοιπα αναφέρει πως πρόκειται για τα εδώλια ενός ευθύγραμμου, τραπεζοειδούς σχήματος κοίλου. Δεν λείπουν πάντως και οι διαφορετικές απόψεις όπως αυτή του P.E. Aftis που εκλαμβάνει τις σειρές αυτές ως θεμέλια του κοίλου.²¹⁷



Εικόνα 26: Θέατρο Αμφιαραείου Ωρωπού

(<https://i.pinimg.com/originals/7a/ba/2e/7aba2e101b68460d4325874e06250478.jpg>)

²¹⁴ Λαγογιάννη & Καπελώνη, 2015

²¹⁵ Λαγογιάννη & Καπελώνη, 2015

²¹⁶ Isler, 2018, pp. 60-61

²¹⁷ Dilke, 1950, p. 33



Εικόνα 27: Θρόνος Προεδρίας του Θεάτρου του Αμφιαραείου
Ωρωπού Πηγή: <https://mapio.net/pic/p-71339958/>

Η μορφή του θεάτρου, πάντως, που αντικρίζουμε σήμερα είναι αποτέλεσμα επεμβάσεων που έγιναν από τον 3^ο έως και τον 1^ο αι. π.Χ., δηλαδή στους Ελληνιστικούς και Ρωμαϊκούς χρόνους.²¹⁸ Το κοίλο έχει κατασκευαστεί σε μια φυσική πλαγιά με νοτιοανατολικό προσανατολισμό ενώ το σχήμα του είναι πεταλοειδές. Κανένα ίχνος εδωλίων δεν διατηρείται γεγονός που σημαίνει πως στο νεότερο θέατρο είτε ήταν τοποθετημένα ίκρια (το πιθανότερο) είτε οι θεατές κάθονταν όρθιοι (λιγότερο πιθανό).²¹⁹

Μπροστά από το κοίλο, μέσα στο χώρο της ορχήστρας, υπάρχουν πέντε μαρμάρινοι θρόνοι προεδρίας που φέρουν πλούσια διακόσμηση (εικ. 27). Τους θρόνους προσέφερε στο θέατρο ένας ιερέας του Αμφιαραείου, ο Νίκων. Η χρονολόγησή

τους, με βάση την επιγραφή *Νίκων | Νίκωνος | ιερέυς | γενόμενος | Αμφιαράωι* που αναγράφεται στην πρόσοψη του καθενός, υπολογίζεται στα χρόνια του Ρωμαίου δικτάτορα Σύλλα (83-79 π.Χ.).²²⁰ Οι θρόνοι είναι τοποθετημένοι περιμετρικά του κοίλου, αλλά όχι συμμετρικά σε σχέση με αυτό. Όπως μπορούμε να παρατηρήσουμε στις εικόνες 25-26, ο τρίτος θρόνος δεν τοποθετείται ακριβώς στο κέντρο του κοίλου αλλά λίγα μέτρα δυτικότερα. Αυτό έχει ερμηνευθεί από ορισμένους μελετητές πως υποδηλώνει, πιθανόν, την ύπαρξη κλιμάκων (τουλάχιστον μία) στο κέντρο του κοίλου αφού ένας θρόνος μπροστά στην κλίμακα θα εμόδιζε τη διέλευση των θεατών. Στις κατώτερες σειρές, πάντως, έχουν

²¹⁸ Λαγογιάννη & Καπελώνη, 2015

²¹⁹ Dilke, 1950, p. 33

²²⁰ Πετράκος, 1968, p. 87



εντοπιστεί ίχνη κλίμακας. Επίσης, πρέπει να αναφέρουμε πως στον χώρο περιμετρικά της ορχήστρας δεν έχει βρεθεί αποχετευτικός αγωγός (εύριπος).²²¹

Η μάλλον πεταλοειδούς σχήματος ορχήστρα έχει διάμετρο 12,36μ. Ανατολικά και δυτικά υπάρχουν οι πάροδοι το έδαφος των οποίων είναι επικλινές. Οι αναλημματικοί τοίχοι του κοίλου που ορίζουν τις παρόδους στη βόρεια πλευρά τους, είναι σχεδόν παράλληλοι με τα τοιχώματα εκατέρωθεν του σκηνικού οικοδομήματος, δημιουργώντας έτσι έναν διάδρομο πλάτους 3,75μ. για την κάθε μία. Ο Β. Πετράκος αναφέρει πως η δυτική πάροδος χρησιμοποιούνταν από όσους παρέμεναν στο ιερό, ενώ η ανατολική χρησιμοποιούνταν από τους επισκέπτες προκειμένου να αποφεύγεται η διέλευση των τελευταίων στους χώρους του ιερού.²²²

Στη δυτική πλευρά του, το κοίλο οριοθετείται από ένα σκηνικό οικοδόμημα που χρονολογείται στους ελληνοιστικούς χρόνους. Αυτό αποτελείται από το προσκήνιο και το



Εικόνα 28: Προσκήνιο του θεάτρου του Αμφιαραείου του Ωρωπού Πηγή: <https://mapio.net/pic/p-71339958/>

²²¹ Dilke, 1950, pp. 32-33

²²² Πετράκος, 1968, p. 84



κυρίως κτίριο της σκηνής. Στο, μήκους 12,36μ. προσκήνιο, όσο δηλαδή και η ορχήστρα, υπήρχε μια κιονοστοιχία αποτελούμενοι από οκτώ μαρμάρινους πεσσούς με συμφυείς δωρικούς ημικίονες, ύψους 1,88μ χωρίς το κιονόκρανο (εικ. 28).²²³ Το συνολικό ύψος του προσκηνίου έφτανε τα 2,68μ.²²⁴ Όλα τα μετακίονια κλείνονταν με ζωγραφικούς πίνακες εκτός από το πλάτους 1,12μ κεντρικό όπου βρέθηκαν στροφείς, στοιχείο που σημαίνει πως έφερε δίφυλλη θύρα.²²⁵ Ακριβώς από πάνω, επιστήλιο με τρίγλυφα και μετόπες επέστεφε τα στηρίγματα του προσκηνίου.²²⁶ Στην οροφή του προσκηνίου, στο *λογείον*, μπορούσε κανείς να ανέβει μέσω δύο πλευρικών ραμπών, ο βόρειος τοίχος των οποίων αποτελούσε το νότιο όριο των παρόδων. Πίσω από το προσκήνιο υπήρχε το, μήκους 13,6μ. και πλάτους 4,86μ., κυρίως σκηνικό οικοδόμημα που διέθετε δύο ορόφους. Στον όροφο της σκηνής υπήρχαν τέσσερις ή έξι πεσσοί με δωρικό θριγκό, που δημιουργούσαν δύο ή τέσσερα πλευρικά ανοίγματα και ένα κεντρικό.

Στα πλευρικά ανοίγματα το επιστήλιο ήταν λίθινο και έφερε χαραγμένη την επιγραφή:

[- - - ΙΕΡΕΥ]Σ ΓΕΝΟΜΕΝΟΣ ΤΗΝ ΣΚΗΝΗΝ ΚΑΙ ΤΑ ΘΥΡΩΜ[ΑΤΑ Α]ΜΦΙΑΡΑΩΙ²²⁷

Η επιγραφή αυτή αναφέρει πως τα θυρώματα και η σκηνή είναι αφιερωμένα στον ήρωα και θεό Αμφιάραιο από έναν ιερέα, το όνομα του οποίου δε σώζεται. Σύμφωνα με ορισμένους μελετητές, τα *θυρώματα* που αναφέρονται στην επιγραφή υποδηλώνουν τις πύλες των παρόδων του αρχαίου θεάτρου του Αμφιαρείου στον Ωρωπό.²²⁸

Δίπλα στο θέατρο του Ωρωπού, βρέθηκε μια θεατροειδής εγκατάσταση που ονομάστηκε *θέατρο το κατά το[μ] βωμόν* βάση επιγραφής που βρέθηκε στο σημείο και χρονολογείται το 387 π.Χ.: «λί(θ)οις δέ χρήσεται τοις εκ του θεάτρου του κατά το[μ] βωμόν». Δε μπορεί, όμως, να χαρακτηριστεί ως θέατρο με την αυτή καθ' αυτή έννοια του όρου,

²²³ Πετράκος, 1968, pp. 84-93

²²⁴ Μποσνάκης & Γκαγκτζής, 1996, p. 78

²²⁵ Πετράκος, 1968, pp. 84-93

²²⁶ Μποσνάκης & Γκαγκτζής, 1996, p. 78

²²⁷ IG VII 423

²²⁸ Μικεδάκη, 2015, pp. 55-70



καθώς πρόκειται για τρεις ή τέσσερις σειρές βαθμίδων, που εξυπηρετούσαν τις ανάγκες του παρακείμενου μικρού ναού του Αμφιάραου και διευκόλυναν την παρακολούθηση των τελετουργιών που λάμβαναν χώρα στον βωμό, μπροστά από τις βαθμίδες.²²⁹

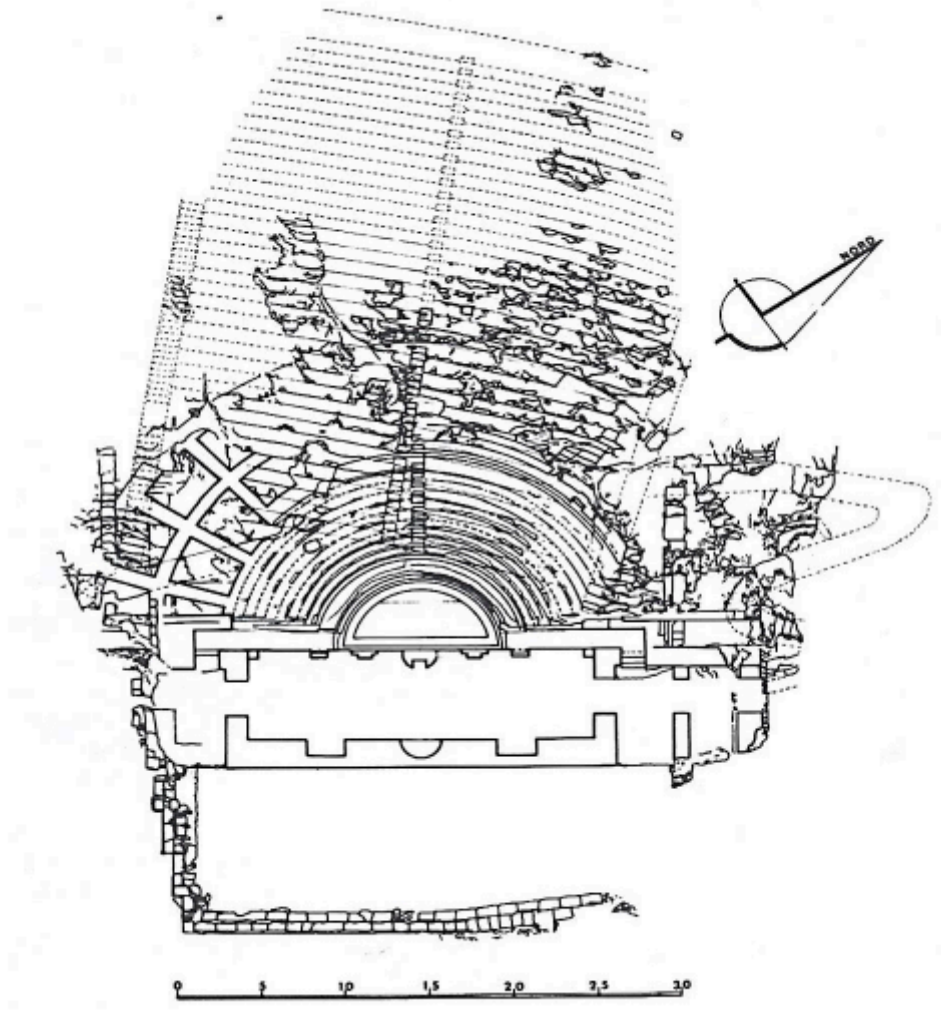

Εικόνα 29: Μικρό Θέατρο Άργους (Isler, 2018, p. 98)

8. Μικρό Θέατρο Άργους

Στην Πελοπόννησο, στον νομό Αργολίδας, εκεί όπου σήμερα εκτείνεται η σύγχρονη πόλη του Άργους, βρισκόταν η αρχαία πόλη του Άργους. Το Άργος αποτελούσε μια από τις πόλεις του αρχαίου κόσμου με μακρά πολιτισμική παράδοση και με σημαντική συνεισφορά

²²⁹ Πετράκος, 1968, pp. 98-99



στα καλλιτεχνικά δρώμενα, ιδιαίτερα της κλασικής εποχής. Αυτό δε συμπεραίνεται μόνο από τις διάφορες κειμενικές πηγές, όπως π.χ. αυτή του Ηροδότου που εξάρει τους Αργείους για τη μουσική τους, ή από τις πολυάριθμες τραγωδίες και των τριών μεγάλων τραγωδών, σωζόμενες και μη, όπου αναφέρονται στο Άργος. Το συμπέρασμα αυτό μπορεί να συναχθεί και αρχαιολογικά, καθώς από τα εννέα θέατρα που έχουν αποκαλυφθεί στο νομό Αργολίδας, τα πέντε βρίσκονται στο Άργος.²³⁰

Ένα από τα αρχαιότερα θέατρα όχι μόνο της περιοχής αλλά και ολόκληρου του ελλαδικού χώρου είναι το λεγόμενο *μικρό θέατρο του Άργους* ή *το θέατρο με τα ευθύγραμμα εδώλια* (εικ. 29). Όπως γίνεται εύκολα αντιληπτό από το όνομά του, το ιδιαίτερο χαρακτηριστικό του θεάτρου αυτού είναι η ευθύγραμμη μορφή των εδωλίων του και η επίσης ευθύγραμμη ορχήστρα του.²³¹ Η χρονολόγησή του από τον ανασκαφέα του, René Ginouvès, υπολογίζεται στα τέλη του 5^{ου} αι. π.Χ., ενώ ο Moretti (1993) το έχει χρονολογήσει στα μέσα του 5^{ου} αι. π.Χ.²³² Έχουν εντοπιστεί περίπου 37 λαξευμένες στον φυσικό βράχο, ευθύγραμμες σειρές εδωλίων που η κάθε μια είχε περίπου βάθος 0,90μ, ύψος 0,32μ και μήκος 30μ.²³³ Τα κατώτερα τμήματα των εδωλίων του κοίλου δε διατηρούνται σήμερα καθώς την Ρωμαϊκή εποχή μετατράπηκε σε ωδείο. Μία κεντρική κλίμακα χωρίζει το κοίλο σε δύο τμήματα, ενώ ακόμη δύο στα άκρα μαζί με έναν οριζόντιο διάδρομο στο ανώτερο άκρο, πλαισιώνουν το κοίλο παρέχοντας τη δυνατότητα διέλευσης του κοινού σε αυτό.²³⁴ Η χωρητικότητά του σύμφωνα με τον Ginouvès²³⁵ υπολογίζεται περίπου στα 1.500 άτομα, ενώ ο Moretti (1993) υπολογίζει έναν αριθμό ατόμων περίπου 2300-2500.²³⁶

Η μετατροπή του θεάτρου σε Ρωμαϊκό Ωδείο έχει εξαφανίσει αρκετά από τα στοιχεία της αρχικής ορχήστρας. Σήμερα διατηρείται ο αναλημματικός τοίχος της ο οποίος οριοθετεί μια τραπεζοειδή ορχήστρα μήκους 25-30μ. περίπου. Πιθανότατα σκηνικό οικοδόμημα δεν

²³⁰ Μικεδάκη, 2019, pp. 1-2

²³¹ Μικεδάκη, 2019, p. 11

²³² Isler, 2018, p. 99

²³³ Μικεδάκη, 2019, p. 11

²³⁴ Isler, 2018, p. 98; Μικεδάκη, 2019, p. 11

²³⁵ Ginouvès, 1972, p. 76

²³⁶ Moretti, 1993, pp. 30-32



υπήρξε ποτέ. Κάτι τέτοιο συμπεραίνεται από την απουσία οποιουδήποτε ίχνους ενός τέτοιου κτιρίου.²³⁷

Όσον αφορά τη λειτουργία του, ο Πausanίας²³⁸ και το *Σχόλιον* στον *Ορέστη* του Ευριπίδη²³⁹ τον αποκαλούν "βραχώδη τόπο" ή "τόπο της Λαϊκής Συνέλευσης".²⁴⁰ Θεωρείται, πάντως, απίθανο το Άργος, του οποίου το πολίτευμα ήταν δημοκρατικό από το 460 π.Χ., να μην είχε έναν κύριο χώρο συνάθροισης. Εάν υπήρχε, τότε το θέατρο θα χρησιμοποιούνταν για περιστασιακές συγκεντρώσεις της Συνέλευσης. Αυτό συνάγεται από το γεγονός ότι η εκκλησία του δήμου αριθμούσε περισσότερα άτομα από αυτά που θα μπορούσε να χωρέσει το θέατρο.²⁴¹ Η ανάγκη για την ύπαρξη ενός χώρου που θα χρησιμοποιούνταν για δραματικές παραστάσεις γέννησε την ιδέα της δημιουργίας του ευθύγραμμου θεάτρου,²⁴² όπου, όμως, χρησιμοποιήθηκε και για άλλες δράσεις.²⁴³ Μετά την ανέγερση του μεγάλου θεάτρου τον 3^ο αι. π.Χ., οι δραματικές παραστάσεις μεταφέρθηκαν σε αυτό και στο μικρό θέατρο λάμβαναν χώρα οι συνεδριάσεις του δικαστηρίου.²⁴⁴

²³⁷ Isler, 2018, p. 98

²³⁸ Paus. 2, 34, 11; 2, 35, 4.

²³⁹ Schol. Eur. Or. 871-2

²⁴⁰ Ginouvès, 1972, pp. 77-78

²⁴¹ Ginouvès, 1966, p. 436

²⁴² (Kolb, 1981, p. 91); Goette, 1995, p. 18

²⁴³ Sokolicek, 2015, p. 101

²⁴⁴ Γώγος, 2005, p. 54

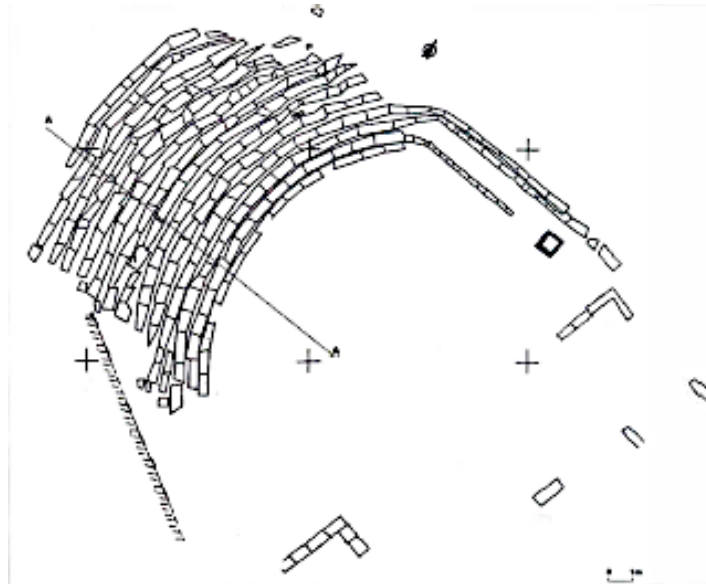

Εικόνα 30: Θέατρο Μακύνειας. (Frederiksen, 2015, p. 87)

9. Μακύνεια

Το θέατρο της Μακύνειας (εικ. 30-31) στην Αιτωλοακαρνανία ερευνήθηκε κατά τα έτη 1988-9. Στο κοίλο σήμερα διατηρούνται 14 σειρές εδωλίων τοξοειδούς σχήματος κατασκευασμένες από τοπικό γκριζοπράσινο ψαμμιτόλιθο οι οποίες δε φαίνεται να διακόπτονται από κάποια κλίμακα ή διάδρομο. Δύο ευθύγραμμες σειρές εδωλίων ενώνονται με τις σειρές εδωλίων 3 και 4 του κεντρικού τμήματος του κοίλου με αμβλεία γωνία σχηματίζοντας το ανατολικό πλευρικό τμήμα του. Το μήκος των εδωλίων αυτών κυμαίνεται από 9μ. έως 11,50μ. ενώ το ύψος και το πλάτος τους κυμαίνεται από 0,30μ. έως 0,40μ. Μπροστά από την πρώτη ευθύγραμμη σειρά υπάρχει διάδρομος από πατημένο χώμα διαστάσεων 11μ. x 1μ. που οριοθετείται από την ορχήστρα με κρηπίδωμα διαστάσεων 0,20μ. x 0,20μ. Στο πίσω μέρος της δεύτερης σειράς είναι τοποθετημένες εγκάρσιες πλάκες ύψους έως 0,30μ. και πλάτους από 0,70μ. έως 0,80μ. που χρησιμεύουν ως ερεισίνωτα. Τα στοιχεία αυτά υποδηλώνουν πως οι δύο ευθύγραμμες σειρές του κοίλου αποτελούσαν την προεδρία του θεάτρου. Μπροστά από το νότιο άκρο του ανατολικού τμήματος του κοίλου υπάρχει μια τετράγωνη βάση· ίσως πρόκειται για βωμό ή βάση θρόνου προεδρίας.



Απέναντι από το κεντρικό τμήμα του κοίλου, στην ανατολική πλευρά του θεάτρου υπήρχε σκηνικό οικοδόμημα το οποίο κατέρρευσε λόγω της απότομη κλίσης της πλαγιάς. Από τα αποσπασματικά αρχαιολογικά κατάλοιπα που σώζονται σήμερα υπολογίζεται πως οι διαστάσεις του ήταν 21,60 x 9,70μ. Μπροστά από τη σκηνή, ανατολικά και δυτικά της ορχήστρας υπάρχουν ίχνη δύο στενών παρόδων. Η ορχήστρα, η οποία δεν διαθέτει αποχετευτικό αγωγό (εύριπο), στη βόρεια πλευρά της είχε τοξοειδές σχήμα, ακολουθώντας την πορεία του κοίλου, ενώ στις υπόλοιπες ευθύγραμμο. Λόγω του προσανατολισμού των δύο αυτών σειρών εδωλίων που επέτρεπε στα επίσημα πρόσωπα να αντικρίζουν το κοινό, συμπεραίνεται πως εκτός από θέατρο λειτούργησε και ως βουλευτήριο. Σε κοντινή απόσταση από το θέατρο υπάρχουν τα θεμέλια ναού διαστάσεων 17,20μ. x 5.80μ., ο οποίος δεν έχει ταυτιστεί. Η χρονολόγηση του μνημείου δεν μπορεί να υπολογιστεί ακόμη με ακρίβεια. Πιθανόν να πρόκειται για κτίσμα του 4^{ου} αι. π.Χ. περίοδο που η πόλη γνώρισε μεγάλη άνθηση.²⁴⁵



Εικόνα 31: Αρχαίο Θέατρο Μακύνειας (Κολώνας, 2009, p. 17)

²⁴⁵ Frederiksen, 2015, p. 86; Μποσνάκης & Γκαγκτζής, 1996, σσ. 120-123; Κολώνας, 2009, σσ. 15-17

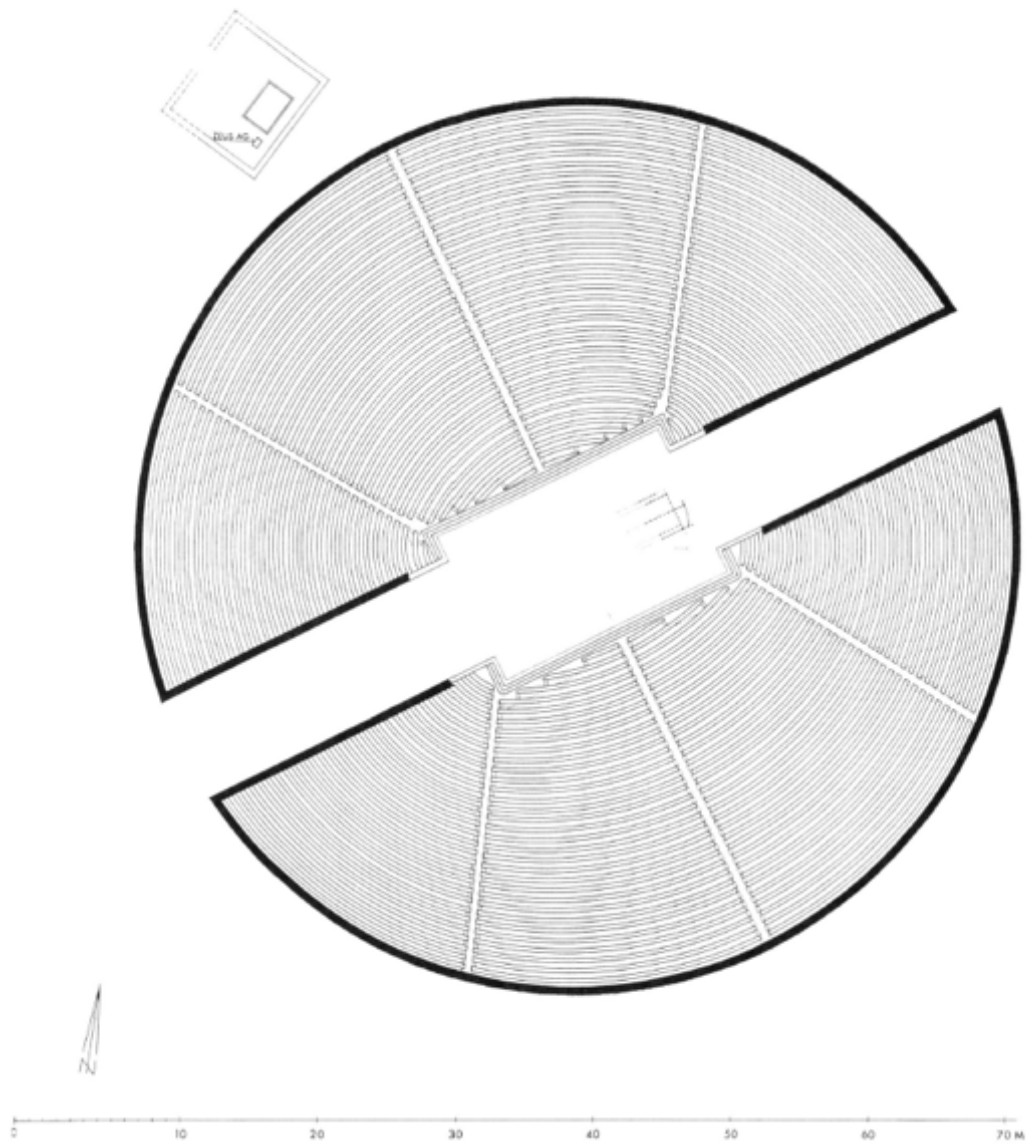

Εικόνα 32: Θέατρο – Εκκλησιαστήριο στο Μεταπόντιο (Junker, 2004, pp. 26, εικ. 8)



10. Θέατρο – Εκκλησιαστήριο Μεταπόντιου

Το "θέατρο-εκκλησιαστήριο" στο Μεταπόντιο (εικ. 32) αποτελεί το μοναδικό θεατρικό αρχιτεκτόνημα εκτός του ελλαδικού χώρου που θα εξετάσουμε σε αυτή την εργασία. Ο λόγος είναι ότι μπορεί να χρησιμοποιηθεί ως απόδειξη προκειμένου να υποστηριχθεί πως από τις αρχές του 5^{ου} αι. π.Χ. ορθογώνια, καμπύλα και κυκλικά σχήματα μπορούσαν να συνυπάρξουν σε ένα θεατρικό συγκρότημα, καθώς είχαν ήδη εφαρμοστεί εκεί.

Το "θέατρο-εκκλησιαστήριο" στο Μεταπόντιο, μια αχαϊκή αποικία στην Κάτω Ιταλία που ιδρύθηκε το 773 π.Χ.,²⁴⁶ είναι ένα μνημειώδες κτιριακό συγκρότημα στη βορειοανατολική πλευρά της αγοράς, δίπλα στο ιερό του Αγοραίου Δία,²⁴⁷ που δημιουργήθηκε στη θέση ενός παλαιότερου, αρχαιολογικά μη τεκμηριωμένου, οικοδομήματος.²⁴⁸ Στο θέατρο αυτό, όπως και στο θέατρο του Διονύσου στην Αθήνα, εντοπίζονται περισσότερες από μια οικοδομικές φάσεις.²⁴⁹ Η πρώτη του φάση, περίπου στα τέλη του 7^{ου} αι. π.Χ., παραμένει ασαφής. Γύρω από μια ορχήστρα με επιχωμάτωση, διαμορφώθηκε ο χώρος για τους θεατές. Πιθανόν στη φάση αυτή να έχουμε και την εγκατάσταση ικρίων.²⁵⁰ Στη δεύτερη φάση, που χρονολογείται στα μέσα του 6ου αιώνα, το θέατρο αποκτά μια μοναδική αρχιτεκτονική μορφή που, με τα έως τώρα γνωστά αρχαιολογικά δεδομένα, δεν υπάρχει αντίστοιχη σε άλλο θέατρο της ελληνικής επικράτειας: το κέντρο του συγκροτήματος αναδιαμορφώθηκε σε μια ορθογώνια ορχήστρα διαστάσεων 12-14μ. x 18-20μ. στις μικρές πλευρές της οποίας εφάπτονταν δύο επιμήκεις διάδρομοι. Γύρω από την ορχήστρα ανεγέρθηκαν αμφιθεατρικά - με εκτεταμένες επιχώσεις αφού το έδαφος ήταν επίπεδο - δύο κοίλα με ιδιαίτερα μικρή κλίση (περίπου 4^ο). Για τη συγκράτηση της επιχωμάτωσης κατασκευάστηκε ένας κυκλικός αναλημματικός τοίχος διαμέτρου περίπου 62μ. και ύψους περίπου 2μ. Το πρώτο τέταρτο του 5ου αιώνα, το κτίριο ανακαινίστηκε. Το ύψος του κυκλικού αναλημματικού τοίχου αυξήθηκε κατά ένα μέτρο περίπου, δηλ. από 2μ. που ήταν αρχικά αυξήθηκε στα 3μ. Αυτό είχε σαν αποτέλεσμα την

²⁴⁶ Γώγος, 2005, σ. 50

²⁴⁷ Adamesteanu, 1979, pp. 32-48

²⁴⁸ Mertens, 1982a, pp. 20-22; Mertens, 1982b, p. 100

²⁴⁹ Στο θέατρο έχουν εντοπιστεί περισσότερες από μια οικοδομικές φάσεις: 1) Τέλη 7^{ου} αι. π.Χ., 2) μέσα 6^{ου} αι. π.Χ., 3) 480-470 π.Χ., 4) 310-300 π.Χ. Γώγος, 2005, σ. 50

²⁵⁰ Sokolicek, 2015, σ. 101



αύξηση αφενός της γωνίας κλίσης των κοίλων (από τις 4° αυξήθηκε στις 7°), αφετέρου της χωρητικότητας του θεάτρου, η οποία εκτιμάται πως μπορούσε να φτάσει τα 7.500 - 8.000 άτομα. Σε αυτή την οικοδομική φάση, στα δύο κοίλα τοποθετήθηκαν απλές λίθινες σειρές εδωλίων. Κάθε κοίλο διέθετε τρεις ακτινωτές κλίμακες που το διαιρούσαν σε τέσσερις κερκίδες.²⁵¹ Το ιδιαίτερο χαρακτηριστικό του συγκεκριμένου θεάτρου ήταν το γεγονός πως και στα δύο κοίλα οι κατώτερες σειρές εδωλίων, αυτές που ήταν αμέσως μετά την ορχήστρα, ήταν ελαφρώς καμπύλες δίνοντας μια περίπου τραπεζοειδή μορφή στο κάτω μέρος του κοίλου. Όμως, σταδιακά, όσο αυτές πλησίαζαν στον κυκλικό αναλημματικό τοίχο, αποκτούσαν κυκλική μορφή, μέχρι να ταυτιστούν με το σχήμα του αναλημματικού τοίχου.²⁵²

Η ακριβής λειτουργία αυτού του κτιρίου αποτελεί ένα ανοικτό ερώτημα της σύγχρονης έρευνας καθώς οι αποδείξεις για τον προσδιορισμό της λειτουργίας του είναι μόνο έμμεσες. Το μέγεθός του υποδηλώνει ότι θα μπορούσε να έχει χτιστεί για να φιλοξενεί πολιτικές συναθροίσεις ή αγωνιστικές, μουσικές και γυμναστικές εκδηλώσεις. Δεν θα μπορούσε να χρησιμοποιηθεί για δραματικές παραστάσεις με την κλασική έννοια καθώς οι υποκριτές και ο χορός στρέφονται πάντοτε προς τους θεατές που βρίσκεται μπροστά τους. Επομένως, στην περίπτωση του Μεταπόντιο, τουλάχιστον οι μισοί θεατές του ακροατηρίου δεν θα μπορούσαν να ακούσουν έναν υποκριτή που θα είχε στραμμένη τη πλάτη του προς αυτούς.²⁵³ Επίσης η ύπαρξη μιας σκηνικής κατασκευής, πρώτων θα εμπόδιζε την ορατότητα των θεατών που θα βρίσκονταν πίσω από αυτήν και δεύτερον οι θεατές αυτοί θα μπορούσαν δουν τα τεκταινόμενα πίσω από τη σκηνή. Έτσι, είναι πιθανό ότι σε γεγονότα με υψηλές ακουστικές απαιτήσεις, για παράδειγμα πολιτικές συναντήσεις, θέατρο, τραγούδι, χρησιμοποιούνταν μόνο κατά το ήμισυ, ενώ για χορούς, πομπές και παρόμοιες εκδηλώσεις, ολόκληρο. Εκτός αυτού, η τοποθεσία του στο κέντρο της πόλης και η επακόλουθη κατασκευή ενός συμβατικού ημικυκλικού θεάτρου περίπου το 310/300 π.Χ. υποδηλώνουν ότι, όπως και στο Άργος, κ.α., πρόκειται για ένα κτίριο πολλαπλών χρήσεων που χρησιμοποιήθηκε με διάφορους τρόπους για εκδηλώσεις με μεγάλο ακροατήριο.²⁵⁴

²⁵¹ Mertens, 1982a, σσ. 93-124; Mertens, 1982b, σσ. 24-26

²⁵² Γώγος, 2005, σ. 50

²⁵³ Sokolicek, 2015, pp. 100-101

²⁵⁴ Junker, 2004, pp. 19-20



Κεφάλαιο 4:

Ευθύγραμμα Θέατρα: Οι επιρροές της μορφής τους

* * *

1. Οικονομικές πρακτικές για την ανέγερση των κλασικών θεάτρων

Είναι προφανές ότι η εξολοκλήρου από λίθο κατασκευή ενός θεάτρου απαιτούσε τη δαπάνη ενός αρκετά μεγάλου οικονομικού κεφαλαίου. Ο λίθος δεν ήταν διαθέσιμος σε όλα τα μέρη της Ελλάδας και το κόστος εισαγωγής από άλλες περιοχές σε μεγάλες ποσότητες ήταν συχνά απαγορευτικό.²⁵⁵ Επομένως, θα έπρεπε να βρεθούν τρόποι ώστε η ανέγερση ενός θεάτρου να πραγματοποιηθεί με όσο το δυνατόν λιγότερους οικονομικούς πόρους. Η τοποθέτηση του κοίλου σε μια πλαγιά, η λάξευση του φυσικού βράχου, είτε ως εδώλιο είτε ως θεμέλιο για την τοποθέτηση εδωλίων, η χρησιμοποίηση τοπικού λίθου, η εύρεση του ιδανικού χώρου και η προσαρμογή και εκμετάλλευση των τοπογραφικών ιδιαιτεροτήτων είναι μερικές από τις αρχιτεκτονικές πρακτικές που στόχο είχαν, εκτός των άλλων, την εξοικονόμηση πόρων.

Το θέατρο του Διονύσου της Αθήνας είναι το πρώτο που χρησιμοποίησε τη φυσική πλαγιά ενός λόφου για τη οικοδόμηση του κοίλου γεγονός που το αναγάγει σε πρότυπο. Βέβαια στην περίπτωση της Αθήνας δεν ήταν μόνο οικονομικοί οι λόγοι της εκμετάλλευσης της πλαγιάς αλλά και θέμα ασφάλειας, όπως ήδη αναφέραμε, μετά την πτώση των ικρίων. Μια άλλη πρακτική εξοικονόμησης πόρων είναι η λάξευση του φυσικού βράχου. Στο Άργος και στην αρχική οικοδομική φάση στην Χαιρώνεια, το κοίλο είναι εξολοκλήρου λαξευμένο στον φυσικό βράχο. Στον Θορικό το φυσικό βραχώδες υπέδαφος της πλαγιάς του βουνού Βελατούρι κρίθηκε κατάλληλο για να υποδεχθεί το θέατρο, οι σειρές εδωλίων του οποίου είναι εν μέρει λαξευμένες στον φυσικό βράχο και εν μέρει κατασκευασμένες από πρόχειρα λαξευμένους τοπικούς λίθους. Το ίδιο ισχύει και για το αρχαίο θέατρο της Καλυδώνας για το κοίλο του οποίου χρησιμοποιήθηκε τοπικός ψαμμίτης, ενώ στο αρχαίο θέατρο του

²⁵⁵ Dilke, 1948, pp. 161-5



Ευωνύμου χρησιμοποιήθηκε τοπικός πωρόλιθος από τον Πειραιά. Από την άλλη, στο Ικάριο και στον Ραμνούντα δεν κατασκευάστηκε ποτέ λίθινο κοίλο.

Ένα από τα χαρακτηριστικά των κλασικών θεάτρων που μπορεί να αποδοθεί, εκτός των άλλων, και στην προσπάθεια εξοικονόμησης πόρων είναι ο ευθύγραμμος σχεδιασμός του κοίλου. Πέρα από την αρχιτεκτονική παράδοση που συντελούσε σε κάτι τέτοιο αλλά και την πολυλειτουργικότητα των κτηρίων αυτών που εξυπηρετούνταν από τον ορθογώνιο σχεδιασμό, δεν μπορούμε να παραγνωρίσουμε το γεγονός πως για την κατασκευή ενός κυκλικού κοίλου απαιτείτο πολύ μεγαλύτερο κόστος σε σχέση με το ευθύγραμμο. Η κοπή των λίθου με γωνίες κατάλληλες για τον σχηματισμό κύκλου ή καμπύλης απαιτεί εξειδικευμένο προσωπικό, πολύ περισσότερο χρόνο και πολύ μεγαλύτερο κόστος. Ακόμη και η λάξευση εδωλίων στον φυσικό βράχο κυκλικού ή καμπύλου σχήματος απαιτεί εξειδίκευση αλλά και αυξημένο προϋπολογισμό.

Ως παράδειγμα μπορούμε να χρησιμοποιήσουμε το θέατρο της Χαιρώνειας, όπου το εξολοκλήρου λαξευμένο στο βράχο κοίλο έχει απότομη κλίση που σε συνδυασμό με το μικρό πλάτος των σειρών των εδωλίων το καθιστούν εξαιρετικά άβολο. Στην προκειμένη περίπτωση είναι προφανές πως η λάξευση του βράχου σε μεγαλύτερο βάθος, έτσι ώστε να εξαλειφθούν τα παραπάνω προβλήματα, ήταν οικονομικά, ίσως και τεχνικά, μη εφικτή. Στον αντίποδα, η λάξευση ενός κυκλικού κοίλου που θα έπρεπε να γίνει σε μεγάλο βάθος μέσα στον φυσικό βράχο, ο μεγάλος όγκος επιχωματώσεων που ήταν τις περισσότερες φορές απαραίτητος για την καλύτερη στερέωση των εδωλίων αλλά και οι αναλημματικοί τοίχοι που συγκρατούσαν αυτές τις επιχωματώσεις, είναι αρχιτεκτονικές πρακτικές που απαιτούν μια καλή αρχιτεκτονική μελέτη, εξειδικευμένο προσωπικό και τη δαπάνη ενός μεγάλου οικονομικού κεφαλαίου. Στο συγκεκριμένο θέατρο, η χρησιμοποίηση του φυσικού βράχου μπροστά από το κοίλο, ως βάση πάνω στην οποία τοποθετήθηκε ξύλινη προεδρία, είναι επίσης μία ακόμη ένδειξη της προσπάθειας εκμετάλλευσης κάθε δυνατού μέσου για την εξοικονόμηση πόρων.



2. Ευθύγραμμο Θέατρα: Πολυλειτουργικές Κατασκευές

Ένα σημαντικά επαναλαμβανόμενο στοιχείο όλων των ευθύγραμμων θεάτρων που εξετάσαμε σε αυτή τη μελέτη είναι η παρουσία μιας ορθογώνιας ή τραπεζοειδούς ορχήστρας. Σε σύγκριση με την κυκλική ορχήστρα της «Λυκούργειας» περιόδου του θεάτρου του Διονύσου στην Αθήνα, αυτές οι ευθύγραμμες κατασκευές φαίνονται ασυνήθιστες.²⁵⁶ Στην πραγματικότητα, το κυκλικό σχήμα του θεάτρου – εκκλησιαστηρίου στο Μεταπόντιο όπως και του θεάτρου του Λυκούργου στην Αθήνα, π.χ., είναι ασυνήθιστο, αφού η ευθύγραμμη μορφή εντοπίζεται με μεγαλύτερη συχνότητα, για μεγαλύτερο χρονικό διάστημα και για μεγαλύτερη περίοδο χρήσης από το κυκλικό αντίστοιχό της. Αντί, λοιπόν, να βλέπουμε τα ευθύγραμμο θέατρα ως εξαιρέσεις, θα πρέπει να τα θεωρήσουμε αφενός ως πρακτικές διαμορφώσεις χώρων για να ταιριάζουν σε πολλαπλούς σκοπούς, αφετέρου ως μέρη της εξελικτικής πορείας του θεατρικού αρχιτεκτονήματος.

Η Gebhard²⁵⁷ πιστεύει ότι το ευθύγραμμο σχήμα είναι μια πρώιμη ενσάρκωση του θεάτρου και ότι δεν υπάρχουν σαφή στοιχεία για τις κυκλικές ορχήστρες σε αυτά μέχρι τα τέλη του 4ου αιώνα. Απόδειξη αποτελούν οι ευθύγραμμες ορχήστρες τόσο του Ραμούντα και του Ικάρου, που χρονολογούνται τον 4ο αιώνα, όσο και αυτές άλλων θεάτρων του ελλαδικού χώρου όπως του Θορικού, της Καλυδώνας, του Ευώνυμου, της Χαιρώνειας, του Άργους και του παλαιού θεάτρου του Ωρωπού, η ανέγερση των οποίων χρονολογείται τον 5ο και τον 4ο αι. π.Χ. Η μορφή αυτών των θεάτρων βασίζεται στις ευθύγραμμες φόρμες της αρχιτεκτονικής παράδοσης ενώ παράλληλα αντιπροσωπεύουν χώρους που δεν είναι αμιγώς θεατρικοί.

Στον Ραμούντα, για παράδειγμα, ο χώρος ανάμεσα στη στοά και την προεδρία χαρακτηρίστηκε από τον Bulle ως «*Βουλευτήριο*» και η ευρύτερη περιοχή ως «...*Αγορά του δήμου, το κέντρο της δημόσιας ζωής*». Επισημαίνει μάλιστα ότι ο θεατρικός χώρος εξυπηρετούσε πολλαπλούς σκοπούς ένας από τους οποίους ήταν και η παρουσίαση δραματικών έργων.²⁵⁸ Το ίδιο ισχύει και για δύο από τα αρχαιότερα θέατρα του ελλαδικού χώρου, στον Θορικό και στο Ικάριο, όπου ως πρωταρχικό σκοπό είχαν την εξυπηρέτηση

²⁵⁶ Dilke, 1948, p. 150; Dilke, 1950, p. 25

²⁵⁷ Gebhard, 1974, pp. 428-429

²⁵⁸ Bulle, 1928, p. 2



κοινωνικών και πολιτικών εκδηλώσεων και δευτερευόντως την εξυπηρέτηση δραματικών παραστάσεων.

Σε μια εμπειριστατωμένη ανάλυση για το μικρό θέατρο στο Άργος, ο R. Ginouves²⁵⁹ συνέταξε όλα τα αρχαιολογικά και λογοτεχνικά στοιχεία που μας πληροφορούν για τη χρήση του κτηρίου, τα αίτια για την κατασκευή του και τη χρονολόγησή του. Ο Ginouves στην ανάλυσή του συμπεραίνει ότι η εγκαθίδρυση του δημοκρατικού πολιτεύματος στο Άργος τα χρόνια γύρω στο 460 π.Χ. ήταν το καθοριστικό αίτιο για την οικοδόμηση ενός μεγάλου τόπου συνάθροισης. Αν και αυτό που οδήγησε στην κατασκευή του θεάτρου ήταν η ανάγκη ενός χώρου για πολιτικές συναθροίσεις, το γεγονός αυτό δεν απέκλεισε τη χρήση του και για άλλα είδη εκδηλώσεων, συμπεριλαμβανομένων των δραματικών παραστάσεων. Προφανώς το Άργος δημιούργησε το δικό του θεατρικό κτίριο, κυκλικής μορφής, πολύ αργότερα, γύρω στο 300 π.Χ..²⁶⁰ Το παλαιό ευθύγραμμο θέατρο, από την άλλη πλευρά, μπορεί να θεωρηθεί ως τυπικό παράδειγμα κτιρίου πολλαπλών χρήσεων των κλασικών χρόνων, το οποίο πρέπει να φανταστεί κανείς ως τόπο συνάντησης που χρησιμοποιείται με πολλούς τρόπους.²⁶¹

Στην τεκμηρίωση της πολυλειτουργικότητας των ευθύγραμμων κλασικών θεάτρων συμβάλλει, επίσης, και μια φιλολογική πηγή. Πρόκειται για μια αναφορά στη χρήση των θεάτρων και για άλλους σκοπούς, πέρα των δραματικών παραστάσεων. Ο Θουκυδίδης (8.93.1), σχετικά με το ολιγαρχικό πραξικόπημα του 411/10, αναφέρει πως οι οπλίτες στον Πειραιά συγκάλεσαν μια συνέλευση στο Θέατρο του Διονύσου κοντά στη Μουνυχία και, με ανάταση χεριών, αποφάσισαν να κατευθυνθούν αμέσως στην πόλη. Αυτή η αναφορά είναι σημαντική διότι παρέχει μια σαφή εικόνα των διαφόρων χρήσεων στις οποίες μπορεί να τεθεί ένα θέατρο και ιδιαίτερα ένα θέατρο που βρισκόταν έξω από το κλεινόν άστυ, σε κάποιο επαρχιακό δήμο.²⁶²

Όσον αφορά τα αίτια που σχετίζονται με τη ποικιλία των χρήσεων των ευθύγραμμων κλασικών θεάτρων, αυτά είναι αρκετά. Τα θέατρα είναι μεγάλοι, ανοικτοί χώροι με δυνατότητα φιλοξενίας μεγάλου αριθμού ατόμων και με σχεδιασμό τέτοιο που να

²⁵⁹ Ginouves, 1972

²⁶⁰ Isler, 2018, pp. 98-9

²⁶¹ Junker, 2004, p. 19

²⁶² Paga, 2010, pp. 366-7



διευκολύνει την επικοινωνία.²⁶³ Τέτοιοι χώροι ήταν απαραίτητοι ιδιαίτερα μετά την καθιέρωση από τον Κλεισθένη το 508/7 του συστήματος των 139 δήμων, των 10 φυλών και των 30 τριττύων και την εγκαθίδρυση του δημοκρατικού πολιτεύματος στην Αττική, όπως επίσης και στο Άργος γύρω στο 460 π.Χ. Αν εξαιρέσουμε την Αθήνα που είχε τη δυνατότητα, οι δήμοι και οι μικρότερες πόλεις όπως το Άργος, με τα περιορισμένα οικονομικά κεφάλαια και το περιορισμένο εργατικό δυναμικό που διέθεταν, δεν ήταν σε θέση να ανεγείρουν ένα ξεχωριστό κτίριο μόνο για τις δραματικές παραστάσεις, ένα δεύτερο για τις πολιτικές συναθροίσεις, κ.λπ. Μπορούσαν, όμως, να κατασκευάσουν ένα θέατρο που θα φιλοξενούσε και άλλες δράσεις ενώ παράλληλα, ως μνημειώδη κατασκευή, θα μπορούσε να αποτελεί σημείο αναφοράς του τόπου ή της περιοχής. Αυτοί οι χώροι, πιθανότατα, μπορούσαν να ενοικιαστούν ή να παραχωρηθούν για χρήση σε γειτονικούς δήμους, οι οποίοι δε διέθεταν θέατρο· η υπόθεση αυτή, ωστόσο, δεν τεκμηριώνεται από καμία γραπτή πηγή. Επομένως, η λειτουργία του θεατρικού χώρου συνδέεται πλήρως με τη μορφή του, ενώ η ίδια η μορφή είναι ευπροσάρμοστη και εύπλαστη, ούτως ώστε ο χώρος να εκπληρώνει πολλαπλούς σκοπούς. Λαμβάνοντας υπόψη όλα τα παραπάνω, γίνεται εμφανές ότι οι ορθογώνιες / τραπεζιόσχημες ορχήστρες και οι περιορισμένες σε αριθμό μόνιμες θεατρικές εγκαταστάσεις προσαρμόζονται ξεχωριστά για να ταιριάζουν στις πολυδύναμες ανάγκες της συγκεκριμένης περιοχής που υπηρετούν.²⁶⁴

²⁶³ Whitehead, 1986, p. 87

²⁶⁴ Paga, 2010, pp. 367-368



3. Ευθύγραμμο Θέατρα: Ποικιλία Αρχιτεκτονικών Στοιχείων

Αναλλοίωτα χαρακτηριστικά του ευθύγραμμου θεάτρου είναι το ορθογώνιο / τραπεζοειδές σχήμα της ορχήστρας και το κοίλο με ευθύγραμμο εδώλια. Όλα τα άλλα χαρακτηριστικά, όμως, είναι μεταβλητά. Για παράδειγμα, η ορχήστρα μπορεί να έχει μόνο ένα σταθερό όριο στη μία πλευρά, την προεδρία (Ικαρία, Ραμνούντας)· το κοίλο μπορεί να αποτελείται μόνο από μια κεντρική κερκίδα με ευθύγραμμο εδώλια (Άργος, Χαιρώνεια, Ικαρία Ραμνούντας)· η ορχήστρα μπορεί να είναι ευθύγραμμο οριοθετημένη σε τρεις πλευρές με αποτέλεσμα ένα κοίλο σχήματος Π, με ένα κεντρικό τμήμα και δύο πλευρικά (Αθήνα, Τράχωνες, Καλυδώνα και η πρώτη φάση του Ωρωπού)· οι πλευρικές σειρές εδωλίων του κοίλου μπορούν να συνδέονται με τις αντίστοιχες κεντρικές με ορθή ή αμβλεία γωνία, με αποτέλεσμα τον σχηματισμό μιας ορθογώνιας ή τραπεζοειδούς ορχήστρας (Τράχωνες, Καλυδώνα, Αθήνα). Όσον αφορά τον εξοπλισμό, υπάρχουν κοίλα με λίθινα εδώλια και άλλα που δεν έχουν καμία εσωτερική διαρρύθμιση, με αποτέλεσμα οι θεατές να κάθονται είτε στο έδαφος είτε σε ίκρια. Το αστικό και το τοπογραφικό πλαίσιο των θεάτρων, επίσης, ποικίλλει. Το θέατρο της Ικαρίας βρίσκεται κοντά σε πολιτιστικά και δημόσια κτίρια· στο Θορικό βρίσκεται δίπλα σε μια νεκρόπολη με τον ναό και το βωμό του Διόνυσου να ενσωματώνονται στον σχεδιασμό του. Το θέατρο του Ραμνούντα βρίσκεται εντός οχηρού και ονομάζεται θέατρο αλλά και αγορά ενώ το θέατρο του Άργους βρίσκεται εντός του οικισμού.

Προηγουμένως αναφερθήκαμε στο θέατρο – εκκλησιαστήριο στο Μεταπόντιο, τη μορφή του οποίου χαρακτηρίσαμε ως «ασυνήθιστη» στην κλασική εποχή, αφού συνδυάζει το κυκλικό λίθινο κοίλο με την ορθογώνια ορχήστρα. Στην επιμέρους ανάλυση για το συγκεκριμένο κτίριο αναφέραμε πως οι αποδείξεις για τον προσδιορισμό της λειτουργίας του είναι μόνο έμμεσες. Η τοποθεσία στο κέντρο της πόλης, η ανέγερσή του σε επίπεδο χώρο / έδαφος και όχι σε κάποιο πρανές λόφου και η επακόλουθη κατασκευή ενός συμβατικού ημικυκλικού θεάτρου υποδηλώνουν αφενός ότι, όπως και στο Άργος, πρόκειται για ένα κτήριο πολλαπλών χρήσεων που χρησιμοποιήθηκε με διάφορους τρόπους για εκδηλώσεις με μεγάλο αριθμό θεατών αφετέρου ότι το οικονομικό κόστος δεν ήταν εμπόδιο στην ανέγερσή του. Στο σημείο αυτό πρέπει να αναφέρουμε πως η κατάργηση του πρώτου κυκλικού κτιρίου και η αντικατάστασή του από ένα ημικυκλικό, πιθανότατα σημαίνει πως



το κυκλικό κτίριο έπαψε να εξυπηρετεί πλέον τον αρχικό σκοπό του καθώς είτε αυτός είχε εξαλειφθεί είτε το ημικυκλικό σχήμα εξυπηρετούσε καλύτερα.

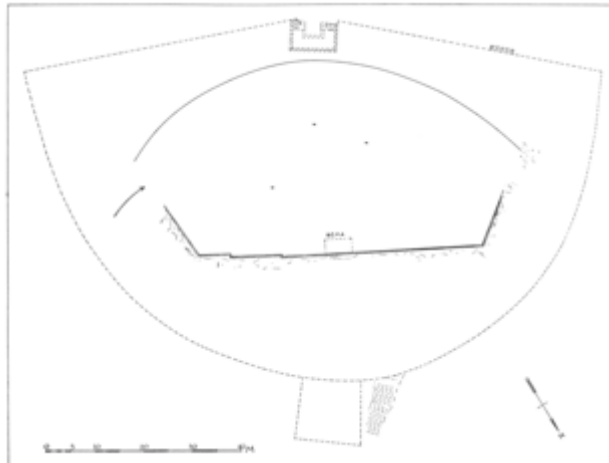

Εικόνα 33: Πινύκα. (Junker, 2004, p. 21)

Ένα άλλο οικοδόμημα με στρογγυλεμένο / καμπυλόγραμμο σχήμα είναι αυτό της Πινύκας (εικ. 33), ο τόπος της συνέλευσης της εκκλησίας του δήμου, που βρίσκεται στην Αθήνα τουλάχιστον από τα μέσα του 5ου αιώνα π.Χ. και που μπορεί να συνδεθεί μορφολογικά με το οικοδόμημα στο Μεταπόντιο – κυκλικό οικοδόμημα με ελάχιστα επικλινές κοίλο και διάμετρο

περίπου 80μ. (λίγο μεγαλύτερο από τα 62μ. του Μεταπόντιου). Η μεγαλύτερη διαφορά του έγκειται στο γεγονός ότι, σε αντίθεση με το Μεταπόντιο, η Πινύκα χρησιμοποιεί την πλαγιά του λόφου για να υλοποιήσει, με το ελάχιστο κόστος, μια κατασκευή μνημειακών διαστάσεων.

Αυτό που αποδεικνύεται από τα παραπάνω παραδείγματα είναι πως από την αρχαϊκή εποχή, αν και πιθανόν δεν αποτελούσαν τον κανόνα, παρ' όλα αυτά υπήρχαν χώροι συνάθροισης στρογγυλού / καμπύλου σχήματος. Γιατί όμως δεν επιλέχθηκε το κυκλικό αλλά το ευθύγραμμο σχήμα στην κατασκευή των θεάτρων πριν από τα μέσα του 4^{ου} αι. π.Χ.; Πού οφείλεται η ποικιλία των χαρακτηριστικών των ευθύγραμμων θεάτρων που είδαμε παραπάνω;

Καταρχάς από το πλήθος των ευθύγραμμων θεάτρων μπορούμε να συμπεράνουμε ότι η δεδομένη υπερίσχυση του ευθύγραμμου σχήματος σε βάρος του κυκλικού οφείλεται στην αρχιτεκτονική παράδοση. Όπως έχουμε ήδη αναφέρει, όλα τα θέατρα οικοδομήθηκαν στο πλαίσιο της καθιέρωσης δραματικών αγώνων στο πρόγραμμα θρησκευτικών εορτών, γι' αυτό πολύ συχνά γειτνιάζαν με το ιερό της τιμώμενης θεότητας. Η αρχιτεκτονική παράδοση στη ναοδομία, η οποία αναπτύχθηκε πολύ πριν τη θεατρική αρχιτεκτονική, αλλά και στους υπαίθριους χώρους συνάθροισης για την παρακολούθηση των τελετουργιών ήδη από τη Μινωική εποχή, έχει επιβάλει το ευθύγραμμο σχήμα.



Τα χαρακτηριστικά που θα έπρεπε οι αρχιτέκτονες να δώσουν στο κτήριο ώστε αυτό να εξυπηρετεί πολλαπλές λειτουργίες αποτελούν, επίσης, καθοριστικό παράγοντα για τον προσδιορισμό της μορφής. Ως πολυχρηστικοί χώροι, τα κλασικά θέατρα μπορούσαν να ανεγερθούν με δύο αντίθετες επιλογές, τα πλεονεκτήματα και τα μειονεκτήματα των οποίων γίνονταν αισθητά μόνο όταν επιδρούσαν σε ένα αρκετά μεγάλο αριθμό θεατών. Η μια επιλογή ήταν να υιοθετηθεί το κυκλικό σχήμα το οποίο μπορούσε σε μικρό σχετικά χώρο να υποδεχθεί μεγάλο αριθμό θεατών, παρέχοντάς τους βέλτιστες οπτικές και ακουστικές συνθήκες. Το μειονέκτημα, όμως, σε αυτήν την περίπτωση ήταν οι θεατές να κάθονται είτε στο έδαφος είτε σε προσωρινά ίκρια, που είχαν πολυγωνική διάταξη γύρω από την κυκλική ορχήστρα, αφού η κατασκευή λίθινων καμπύλων εδωλίων, όπως είδαμε, απαιτούσε ένα αρκετά μεγάλο κόστος. Η άλλη επιλογή ήταν να εξοπλίσουν το θέατρο με ευθύγραμμο λίθινα εδώλια. Τα πλεονεκτήματα αυτής της μεθόδου ήταν το σαφώς μικρότερο κόστος κατασκευής, η άνετη παραμονή στον χώρο για μεγάλο χρονικό διάστημα αλλά και η μονιμότητα της εγκατάστασης η οποία παράλληλα μπορούσε να αποτελέσει και χαρακτηριστικό σημείο αναφοράς του τόπου ή της περιοχής.²⁶⁵ Ως μειονέκτημα είχαν τον περιορισμένο αριθμό θεατών αλλά και το γεγονός ότι όσοι από τους οποίους κάθονταν στις εμπρόσθιες ευθύγραμμες θέσεις μπορούσαν να παρακολουθήσουν με άνεση τα δράματα, ενώ όσο απομακρύνονταν από την ορχήστρα οι οπτικές συνθήκες δυσχέραιναν αρκετά.²⁶⁶ Στα επαρχιακά θέατρα, λόγω του περιορισμένου αριθμού θεατών αλλά και των περιορισμένων διαθέσιμων πόρων, δεν υπήρχε λόγος να εφαρμοστεί το κυκλικό σχήμα.

Μια πρώτη προσπάθεια συνδυασμού των δύο παραπάνω μορφών στον ελλαδικό χώρο εντοπίζουμε στον Θορικό, ένα θέατρο που, όσον αφορά τη μορφή του, μπορούμε να το χαρακτηρίσουμε υβρίδιο, όπως άλλωστε και στο Μεταπόντιο. Η προσπάθεια αυτή ίσως θα πρέπει να συνδυαστεί και με την οικονομική ευρωστία του δήμου του Θορικού, λόγω των μεταλλείων του Λαυρίου.

Όπως μπορούμε να συμπεράνουμε από την ποικιλία των στοιχείων που εντοπίζονται σε κάθε ένα από τα θεατρικά κτήρια που εξετάσαμε, αν και σε κανένα δεν συνδυάζονται

²⁶⁵ Kolb, 1981, p. 17

²⁶⁶ Junker, 2004, pp. 17-22



όλα, ο αρχιτεκτονικός διάλογος ο οποίος κατέληξε στον κυκλικό σχεδιασμό του αρχαίου ελληνικού θεάτρου είχε ανοίξει από τις πρώτες κιόλας δεκαετίες του 5^{ου} αι. π.Χ.

Συμπεράσματα

Από την κλασική εποχή των μεγάλων αττικών τραγωδών, σώζονται αρκετά κτήρια, για τα οποία ο όρος "Ευθύγραμμο θέατρο" έχει καθιερωθεί στην έρευνα λόγω της χαρακτηριστικής βασικής τους μορφής. Πρώιμο θέατρο του Διονύσου στην Αθήνα, Τράχωνες, Θορικός, Ικάριον, Καλυδών, Μακύνεια, Ραμνούς, Χαιρώνεια και Ωρωπός είναι τα μέχρι σήμερα γνωστά ευθύγραμμα θέατρα στον ελλαδικό χώρο, από τα οποία έχουμε αρχαιολογικά κατάλοιπα που χρονολογούνται πριν από τα μέσα του 4^{ου} αι. π.Χ., εποχή κατά την οποία εμφανίζεται για πρώτη φορά ο αρχιτεκτονικός κυκλικός σχεδιασμός του θεάτρου.

Το πιο σημαντικό κτήριο σε αυτή την ομάδα μνημείων είναι το Διονυσιακό Θέατρο στην Αθήνα, το οποίο πάντα έχρηζε ιδιαίτερης προσοχής ως τόπος γέννησης του ευρωπαϊκού δράματος. Για το λόγο αυτό, όχι μόνο τα δραματικά έργα αλλά και η ίδια η κτιριακή εγκατάσταση είχαν ισχυρή επίδραση. Στις μέρες μας, όπως είδαμε, η έρευνα για την ανακατασκευή της πρώιμης αρχιτεκτονικής μορφής κατά τον 5^ο αιώνα, σε μεγάλο βαθμό συμφωνεί, υπέρ της ευθύγραμμης / τραπεζοειδούς μορφής του. Αυτό που μένει ανοικτό είναι το ερώτημα για το κατά πόσο η συγκεκριμένη θεατρική εγκατάσταση αποτέλεσε πρότυπο για την θεατρική αρχιτεκτονική των κλασικών χρόνων.

Η αρχιτεκτονική παράδοση των θεατρικών χώρων, με την ευρύτερη έννοια του όρου, πηγαίνει αρκετούς αιώνες πίσω, στα ανάκτορα στην Μινωική εποχή, όπου συναντάμε τα πρώτα θεατρικού τύπου κτίσματα τα οποία όχι μόνο είχαν ευθύγραμμη μορφή αλλά και θρησκευτικό χαρακτήρα. Η καθιέρωση των μουσικών και δραματικών αγώνων στο πλαίσιο θρησκευτικών εορτών κατά τους αρχαϊκούς χρόνους, δημιούργησε την ανάγκη για την ανοικοδόμηση κατάλληλων χώρων. Οι Αθηναίοι, λόγω και των πολυάριθμων εορτών που περιείχε το ημερολογιακό τους έτος, ήταν από τους πρωτοπόρους, αν όχι οι πρώτοι, στη δημιουργία ενός μόνιμου χώρου για τη συγκέντρωση των θεατών. Αυτός ήταν το αρχαίο θέατρο του Διονύσου, στο οποίο υιοθετήθηκαν στοιχεία από την αρχιτεκτονική παράδοση.



ένα βαθμιδωτό ορθογώνιο / τραπεζοειδές κοίλο με μια αντίστοιχου σχήματος ορχήστρα. Εκεί, όμως, που διαφοροποιήθηκαν από την παράδοση ήταν το γεγονός της εκμετάλλευσης της πλαγιάς του λόφου της Ακρόπολης για να δημιουργήσουν τον χώρο των θεατών· το κοίλο.

Είναι εύλογο να υποθέσουμε ότι η Αθήνα, η μεγαλύτερη δύναμη, μαζί με τη Σπάρτη, στον ελλαδικό χώρο, το πνευματικό κέντρο του αρχαίου κόσμου, η κοιτίδα της δραματικής τέχνης αποτελούσε πρότυπο στη θεατρική αρχιτεκτονική. Η ποικιλία, όμως, των επιμέρους στοιχείων των ευθύγραμμων θεάτρων στον ελλαδικό χώρο της κλασικής εποχής που αναλύσαμε δείχνει κάτι διαφορετικό. Είναι προφανές πως το θέατρο του Διονύσου υπήρξε πρότυπο για τα θέατρα της υπαίθρου αλλά σε συγκεκριμένα στοιχεία και στο γενικότερο πλαίσιο που πρέπει να εμπίπτουν αυτά τα κτίρια. Η εκμετάλλευση της πλαγιάς ενός λόφου για τη δημιουργία του κοίλου, η ευθύγραμμη μορφή των εδωλίων και της προεδρία, η παρουσία ναού κοντά στο θέατρο, είναι στοιχεία που υιοθετήθηκαν από τα θέατρα της υπαίθρου. Σε καμία περίπτωση, όμως, το αρχαίο θέατρο του Διονύσου της Αθήνας δεν καθιέρωσε έναν συγκριμένο τύπο κτιρίου, όπως αυτόν της κανονικής κυκλικής μορφής. Τα κτίσματα της κλασικής εποχής που έχουν τα χαρακτηριστικά της ευθύγραμμης μορφής ποικίλουν και, όπως είδαμε, ο σχηματισμός τους είναι απόρροια των οικονομικών δυνατοτήτων, των τοπογραφικών ιδιαιτεροτήτων και των λειτουργικών αναγκών της κάθε περιοχής.

Η ύπαρξη την κλασική εποχή κυκλικών αρχιτεκτονημάτων, όπως αυτά στο Μεταπόντιο και στην Πνύκα αποτελούν εξαιρέσεις ενώ τα οπτικά, ακουστικά και χωρικά πλεονεκτήματά τους, δεν λαμβάνονταν υπόψη όσο το συναθροιζόμενο κοινό παρέμενε μικρό σε αριθμό. Το πρόβλημα δημιουργήθηκε όταν οι θεατές αυξήθηκαν, οπότε η ευθύγραμμη επέκταση των υπαρχόντων θεάτρων ανέδειξε τα προβλήματα ορατότητας και ακουστικής, π.χ. Άργος. Έτσι δικαιολογείται το γεγονός ότι σε θέατρα όπως της Καλυδώνας, του Θορικού, της Μακόνειας και της Χαιρώνειας συνυπάρχουν ευθύγραμμες και καμπύλες σειρές εδωλίων. Επίσης, το υψηλό κόστος ενός κυκλικού θεάτρου σε σχέση με το ευθύγραμμο αποτελούσε ανασταλτικό παράγοντα.

Τέλος, πέραν όλων αυτών θα πρέπει να αναφέρουμε και τον αντίκτυπο που είχαν στην θεατρική αρχιτεκτονική οι σκηνοθετικές αλλαγές που άρχισαν να γίνονται αισθητές



ήδη από τα τέλη του 5^{ου} αι. π.Χ. Όσο ο χορός είχε σημαντικό ρόλο στην πλοκή ενός έργου η ευθύγραμμη ορχήστρα φάνταζε ιδανική. Δεν υπήρχε η ανάγκη το κοινό να εστιάσει σε ένα άτομο, όπως για παράδειγμα στην Πνύκα, όπου ήταν απαραίτητη η εστίαση στον ρήτορα που αγόρευε στο Βήμα. Όταν, όμως, ο χορός σταδιακά έχασε τη δύναμή του και ο υποκριτής μετατράπηκε σε κεντρικό πρόσωπο του έργου, τότε το θέατρο μετατράπηκε σε κυκλικό και η εστίαση μεταφέρθηκε από την ορχήστρα στο κτήριο της σκηνής. Όλα αυτά βέβαια αντανακλούν τις κοινωνικοπολιτικές αλλαγές και το πέρασμα από τη δημοκρατία στη μοναρχία.



Βιβλιογραφία

Ξενόγλωσση Βιβλιογραφία

- Adamesteanu, D.**, 1979. *Dios Agora a Metaponto*. s.l.:G. Macchiaroli
- Allen, J. T.**, 1919. The Greek Theatre of the 5th Century BC. Στο: *University of California Publications in Class. Philology* 7. California: s.n., pp. 1-119.
- Anti, C.**, 1947. *Theatri greci arcaici da Minosse a Pericle*. Padova
- Arnott, P.**, 1962. *Greek scenic conventions in the fifth century B.C.*. Oxford: Clarendon Press.
- Baldry, C.**, 1981. *Το τραγικό Θέατρο στην Αρχαία Ελλάδα*. Αθήνα: ΚΑΡΔΑΜΙΤΣΑ, μτφρ. Χριστοδούλου Γ. – Χατζηκόστα Λ.
- Biers, W. - B. T.**, 1982. IKARION IN ATTICA: 1888-1981. *Hesperia: The Journal of the American School of Classical Studies at Athens, Vol. 51*, pp. 1-18.
- Blume, H.-D.**, 2008. *Εισαγωγή στο αρχαίο θέατρο*. Αθήνα: ΜΙΕΤ.
- Buck, C.**, 1889. Discoveries in the Attic deme of Ikaria, 1888. II, Stele of a warrior. III, The choregia in Athens and at Ikaria.. *Offprint from American Journal of Archaeology vol. 5. Ginn, Boston*, pp. 307-11.
- Bulle, H.**, 1928. *Untersuchungen an griechische Theatern*. Munich: s.n.
- Cailler, P. & D.**, 1966. *Les théâtres gréco-romains de Grèce*. Pully-Lausanne: s.n.
- Csapo, E. & W. J. S.**, 1994. *The Context of Ancient Drama*. s.l.:Ann Arbor: University of Michigan Press.
- Dörpfeld, W. & E. R.**, 1896. *Das griechische Theater. Beiträge zur Geschichte des Dionysos-Theaters in Athen*. Aalen: s.n.
- Dilke, O. A. W.**, 1948. The Greek Theatre Cavea. *The Annual of the British School at Athens. Vol. 43*, pp. 125-192.
- Dilke, O. A. W.**, 1950. Details and Chronology of Greek Theatre Caveas. *The Annual of the British School at Athens. Vol. 45*, pp. 20-62.
- Dinsmoor, W. B.**, 1950. *The architecture of ancient Greece : an account of its historic development*. 3rd επιμ. New York: Batsford: s.n.
- Fiechter, E.**, 1935. *Das Dionysos-Theater in Athen I. Die Ruine, Antike Griechische Theaterbauten*. Stuttgart: Herbig, Reinhard.
- Fiechter, E.**, 1936. *Das Dionysos-Theater in Athen III. Einzelheiten und Baugeschichte, Antike griechische Theaterbauten*. Stuttgart: s.n.
- Frederiksen, R.**, 2015. Early Greek Theatre Architecture: Monumentalised Koila Before and After the Invention of the Semicircular Design. Στο: R. G. E. S. A. Frederiksen, επιμ. *The Architecture of the Ancient Greek Theatre - Acts of an International Conference at the Danish Institute at Athens 27-30 January 2012 - Monographs of the Danish Institute at Athens, Volume 17*. Aarhus: AARHUS UNIVERSITY PRESS, pp. 81-94.
- Froning, H. - K.**, 2002. Bauformen – Vom Holzgerüst zum Theater von Epidaurus. Στο: E. N. S. Moraw, επιμ. *Die Geburt des Theaters in der griechischen Antike*. Mainz: von Zabern, pp. 31-59.
- Gebhard, E.**, 1974. The Form of the Orchestra in the Early Greek Theater. *Hesperia: The Journal of the American School of Classical Studies at Athens, Issue 43*, pp. 428-440.
- Germani, M.**, 2018. The Thearte of Chaeronea and Rectilinear Koila. *Hypothekai Journal on the History of Ancient Pedagogical culture*, 2 2, pp. 97-105.
- Ginouvés, R.**, 1966. Un monument de la démocratie argienne. Στο: *Mélanges offerts à Kazimierz Michałowski*. Warsaw: s.n., pp. 431-436.
- Ginouvés, R.**, 1972. *Le théâtre à gradins droits et l'Odéon d'Argos*. Paris: s.n.



- Goette, H., 1995. Griechische Theatrebauten der Klassik – Forschungsstand und Fragestellungen. Στο: *Studien zur Bühnendichtung und zum Theatrbau der Antike*. Frankfurt: Studien zur klassischen Philologie 93, pp. 9-48.
- Goette, H., 2007. Archaeological Appendix. Στο: *The Greek Theatre and Festivals: documentary studies*. Oxford: s.n., pp. 122-144.
- Hackens, T., 1965. *Le théâtre*. s.l., H. F. Mussche, J. Bingen, J. Servais, J. de Geyter, T. Hackens, P. Spitaels, and A. Gautier, Brussels., pp. 75-96.
- Haider, W., 1989. Στο: S. (. Lauffer, επιμ. *Griechenland. Lexikon der historischen Stätten von den Anfängen bis zur Gegenwart*. München: Beck.
- Hammond, N., 1972. The Conditions of Dramatic Production to the Death of Aeschylus. *GrRomByzSt* 13, pp. 387-450.
- Isler, H., 2018. *Antike Theaterbauten: Ein Handbuch*. Wien: Osterreichischen Akademie der Wissenschaften.
- Junker, K., 2004. VOM THEATRON ZUM THEATER - Zur Genese eines griechischen Bautypus. *Antike Kunst*, 47., pp. 10-33.
- Kolb, F., 1981. *Agora und Theatre, Volks - und Festver - sammlung*. Berlin: s.n.
- Lesky, A., 2014. *Ιστορία της αρχαίας Ελληνικής λογοτεχνίας*. Θεσσαλονίκη: Κυριακίδη.
- Lohmann, H., 1993. *Atene: Forschungen zu Siedlungs- und Wirtschaftsstruktur des klassischen Attika*. Cologne: s.n.
- Müller, A., 1886. *Die griechischen Bühnenaltertümer*. Freiburg: s.n.
- Melchinger, S., 1974. *Das Theater der Tragödie. Aischylos, Sophokles, Euripides auf der Bühne ihrer Zeit*. München: s.n.
- Mertens, D., 1982a. *Metaponto: il teatro - Ekklesiasterion*. Roma: Istituto Poligrafico dello Stato.
- Mertens, D., 1982b. Das theater - Ekklesiasterion auf der Agora von Metapont. *Architectura*, Issue 12, pp. 93-124.
- Miller, S.-G., 2005. *Νεμέα. Μουσείο και αρχαιολογικός χώρος*. Αθήνα: Ταμείο Αρχαιολογικών Πόρων και Απαλλοτριώσεων Υπουργείου Πολιτισμού.
- Moretti, J.-C., 1993. *Théâtres d'Argos*. Athènes: Ecole française d'Athènes.
- Moretti, J. C., 2014. *Θέατρο και Κοινωνία στην Αρχαία Ελλάδα (Ε')*. Αθήνα: Πατάκη.
- Pöhlmann, E., 1986. Bühne und Handlung im Aias des Sophokles. *AuA* 32, pp. 20-32.
- Paga, J., 2010. Deme Theaters in Attica and the Trittys System. *HESPERIA* 79, pp. 351-384.
- Paga, J., 2016. The Greek Theater. Στο: M. M. Miles, επιμ. *A Companion to Greek Architecture*. Oxford: Wiley Blackwell, pp. 360-373.
- Papastamati, C. V. M., 2015. The Wooden Theatre of Dionysos Eleuthereus in Athens: Old Issues, New Research. Στο: R. Frederiksen, E. R. Gebhard & A. Sokolicek, επιμ. *The Architecture of the Ancient Greek Theatre - Acts of an International Conference at the Danish Institute at Athens 27-30 January 2012*. Aarhus: Aarhus University Press, pp. 39-79.
- Pickard-Cambridge, A., Gould, J. & Lewis, D., 2011. *Οι δραματικές εορτές της Αθήνας*. Θεσσαλονίκη: Βάνιας.
- Pickard-Cambridge, W. A., 1962. *Dithyramb, Tragedy and Comedy*. 2nd ed. Oxford: s.n.
- Pickard-Cambridge, W. A., 1988. *The Dramatic Festivals of Athens*. New York: s.n.
- Poe, J., 1989. The Altar in the Fifth - Century Theater. *Classical Antiquity - University of California Press Journals*, Vol. 8, 1 Apr, Issue Vol. 8, pp. 116-39.
- Polacco, L., 1990. *Il Teatro di Dioniso Eleuterio ad Atene*. Rome, L'Erma di Bretschneider.
- Pouilloux, J., 1954. *La forteresse de Rhamnonte*. Paris: s.n.
- Scullion, S., 1994. *Three Studies in Athenian Dramaturgy*. Stuttgart: Walter de Gruyter.
- Sear, F., 2006. *Roman Theatres - An Architectural Study*. Oxford: Oxford University Press.
- Sear, F., 2006. *Roman Theatres - An Architectural Study*. New York: Oxford University Press.
- Sokolicek, A., 2015. Form and Function of the Earliest Greek Theatres. Στο: *The Architecture of the Ancient Greek Theatre - Acts of an International Conference at the Danish*



Institute at Athens 27-30 January 2012. Athens: AARHUS UNIVERSITY PRESS, pp. 97-104.

- Sourvinou-Inwood, C.**, 2003. *Tragedy and Athenian Religion*. Oxford: Lexington Books.
- Stibbe, C.**, 1989. Beobachtungen zur Topographie des antiken Sparta. *BABesch* 64, pp. 61-77.
- Travlos, J.**, 1988. *Bildlexikon zur Topographie des antiken Attika*. Tübingen: s.n.
- Vikatou, O., Frederiksen, R. & Handberg, S.**, 2014. The Danish-Greek Excavations at Kalydon, Aitolia: The Theatre Preliminary report from the 2011 and 2012 campaigns. *Proceedings of The Danish Institute at Athens - Volume VII*, pp. 221-234.
- Waldstein, C. & Meader, C.**, 1893. Reports on Excavations at Sparta in 1893. *AJA* 8, pp. 410-428.
- Waywell, G. & Wilkes, J.**, 1994. Excavations at Sparta: the Roman Stoa, 1988-91, Part 2. *BSA* 89, pp. 416-418.
- Whitehead, D.**, 1986. *The Demes of Attica 508/7 - ca. 250 B.C.: A Political and Social Study*. Princeton: s.n.
- Wilamowitz-Moellendorff, U.**, 1886. Die Bühne des Aischylos. *Hermes* 21, pp. 597-622.
- Wycherley, R. E.**, 1978. *The Stone of Athens*. New Jersey: Princeton University Press.

Ελληνόγλωσση Βιβλιογραφία

- Αποστολάκου, Β.**, 2012. *ΟΔΥΣΣΕΥΣ*. [Ηλεκτρονικό]
Available at: http://odysseus.culture.gr/h/3/gh352.jsp?obj_id=2444
[Πρόσβαση 21 5 2019].
- Αριστοφάνης**, *Θεσμοφοριάζουσες*
- Γώγος, Σ.**, 2005. *Το Αρχαίο Θέατρο του Διονύσου: Αρχιτεκτονική Μορφή και Λειτουργία*. Αθήνα: ΜΙΛΗΤΟΣ.
- Γώγος, Σ.**, 2008. *Τα αρχαία ωδεία της Αθήνας*. Αθήνα: Παπαζήση.
- Καλλιγιάς, Γ. Π.**, 1963. *Εργασίες τακτοποιήσεως και διαμορφώσεως του Ιερού Διονύσου Ελευθερέως της Νοτίου Κλιτύος Ακροπόλεως (1961-1962)*, Αθήνα: ΑΔ18 (1963)
Χρονικά, σ.12-18, πίν.9-11.
- Κολώνας, Λ. Σ. - Γ. Μ. Σ. Γ.**, 2009. *Τα αρχαία θέατρα της Αιτωλοακαρνανίας*. Αθήνα: Διάζωμα.
- Λαγογιάννη, Μ. & Καπελώνη, Σ. - Χ.**, 2015. *Ακολούθησέ με στο αρχαίο θέατρο του Αμφιαρείου*. Αθήνα: Υπουργείο Πολιτισμού, Παιδείας και Θρησκευμάτων.
- Μικεδάκη, Μ.**, 2015. Παρατηρήσεις σχετικά με τον όρο θυρώματα του αρχαίου ελληνικού θεάτρου. Στο: Κ. Κυριάκος, επιμ. *Το αρχαίο ελληνικό θέατρο και η πρόσληψή του. Πρακτικά του Δ΄ Πανελληνίου Θεατρολογικού Συνεδρίου*. Πάτρα: s.n., pp. 55-70.
- Μικεδάκη, Μ.**, 2017. *Θέατρο και σκηνικός χώρος στην Ύστερη Αρχαϊκή (540/30- 500/490 π.Χ.) και Πρώιμη Κλασική εποχή (500/490 – 450 π.Χ.)*, s.l.: s.n.
- Μικεδάκη, Μ.**, 2019. *ΤΟ ΑΡΧΑΙΟ ΘΕΑΤΡΟ ΤΟΥ ΔΙΟΝΥΣΟΥ*. 1 6.
- Μικεδάκη, Μ.**, 2019. *Τα Αρχαία Θέατρα της Αργολίδας*. [Ηλεκτρονικό]
Available at: <https://argolikivivliothiki.gr/tag/αρχαίο-θέατρο-άργους/>
- Μποσνάκης, Δ. & Γκαγκτζής, Δ.**, 1996. *Αρχαία Θέατρα ... θέατρα θεάς άζια....* Αθήνα: Εκδόσεις Ιτανός.
- Πανσανίας**, *Αττικά*,



- Πετράκος, Χ. Β.**, 1968. *Ο Ωρωπός και το Ιερόν του Αμφιαράου*. Αθήνα: Παπαδογιάννη.
- Πετράκος, Χ. Β.**, 1999. *Ο Δήμος του Ραμνούντος Ι - Τοπογραφία: Σύνοψη των ανασκαφών και των ερευνών 1813-1998*. Αθήνα: Η εν Αθήναις Αρχαιολογική Εταιρεία.
- Πετράκος, Χ. Β.**, 1999. *Ο Δήμος του Ραμνούντος ΙΙ - Οι Επιγραφές: Σύνοψη των ανασκαφών και των ερευνών 1813-1998*. Αθήνα: Η Εν Αθήναις Αρχαιολογική Εταιρεία.
- Πλούταρχος**, 2006. *Βίοι παράλληλοι: Περικλής – Φλάβιος Μάξιμος*, ΖΗΤΡΟΣ
- Τζάχου - Αλεξανδρή, Ο. Ε.**, 1980. *Ανασκαφή θεάτρου στους Τράχωνες Αττικής*. Αθήνα, Πρακτικά της εν Αθήναις Αρχαιολογικής Εταιρείας, pp. 64-67.
- Τζάχου - Αλεξανδρή, Ο. Ε.**, 2007. *Αρχαϊστικά αγάλματα Διονύσου από το θέατρο του Ευωνύμου*. *Αρχαιολογική Εφημερίς: περιοδικόν της εν Αθήναις Αρχαιολογικής Εταιρείας*, Issue 146, pp. 1-42.
- ΥΠ.ΠΟ.Α.**, 2012. *ΟΔΥΣΣΕΥΣ*. [Ηλεκτρονικό]
Available at: http://odysseus.culture.gr/h/3/gh352.jsp?obj_id=2368
[Πρόσβαση 16 05 2019].
- Χρήστου, Χ.**, 1964. *Πρακτικά της Αρχαιολογικής Εταιρείας*. s.l., s.n.
- Σακελλαρίου, Β.**, 2000. *Η Αθηναϊκή Δημοκρατία*. Β επιμ. Ηράκλειο: Πανεπιστημιακές Εκδόσεις Κρήτης.
- ΕΦ.Α.Λ., Ε. Α. Λ.**, 2012. *ΟΔΥΣΣΕΥΣ*. [Ηλεκτρονικό]
Available at: http://odysseus.culture.gr/h/3/gh352.jsp?obj_id=2605
[Πρόσβαση 15 05 2019].